

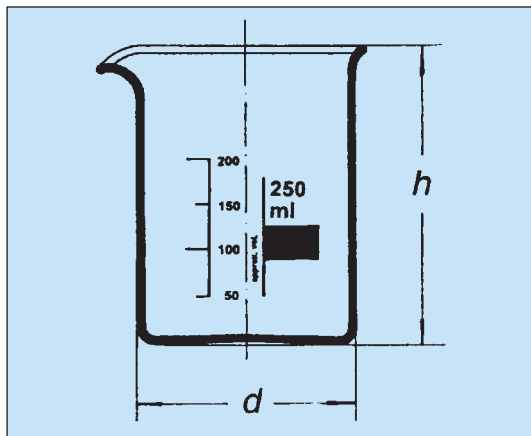

## Kádinka nízká s výlevkou



Objem ml	d mm	h mm	Počet ks v balení	Kat. č.	Cena Kč za ks
5	22	30	10*	1111.0005	18,-
10	26	35	10*	1111.0010	18,-
25	34	50	10*	1111.0025	20,-
50	42	60	10*	1111.0050	25,-
100	50	70	10*	1111.0100	26,-
150	60	80	10*	1111.0150	27,-
250	70	95	10*	1111.0250	29,-
400	80	110	10*	1111.0400	36,-
600	90	125	10*	1111.0600	42,-
800	100	135	10*	1111.0800	59,-
1000	105	145	10*	1111.0940	68,-
2000	130	185	4*	1111.0950	116,-
3000	150	210	4*	1111.0952	300,-
5000	170	270	2*	1111.0956	540,-

\* lze objednávat i po jednotlivých kusech

## Kádinka nízká s uchem

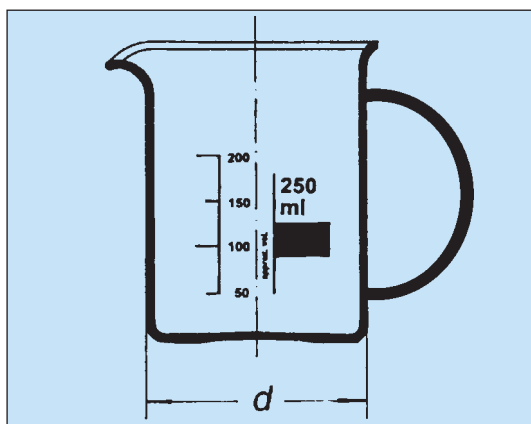

Objem ml	d mm	h mm	Počet ks v balení	Kat. č.	Cena Kč za ks
250	70	95	6*	1111.1250	64,-
400	80	110	6*	1111.1400	70,-
600	90	125	6*	1111.1600	78,-
1000	105	145	2*	1111.1940	104,-

\* lze objednávat i po jednotlivých kusech

## Kádinka vysoká s výlevkou

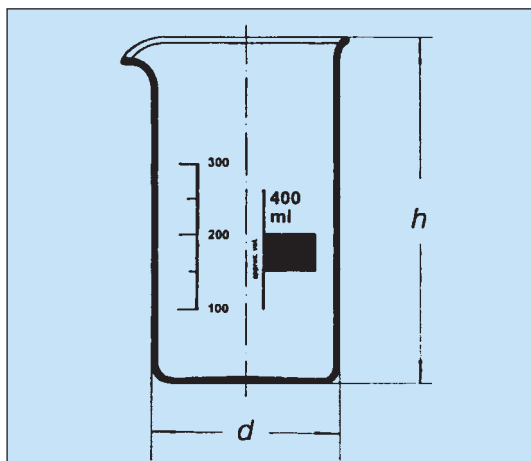

Objem ml	d mm	h mm	Počet ks v balení	Kat. č.	Cena Kč za ks
50	38	70	10*	1112.0050	27,-
100	48	80	10*	1112.0100	27,-
150	54	95	10*	1112.0150	28,-
250	60	120	10*	1112.0250	29,-
400	70	130	10*	1112.0400	37,-
600	80	150	10*	1112.0600	46,-
800	90	175	10*	1112.0800	63,-
1000	95	180	10*	1112.0940	74,-
2000	120	240	6*	1112.0950	126,-
3000	135	280	6*	1112.0952	312,-

\* lze objednávat i po jednotlivých kusech

## Miska krystalizační bez výlevky

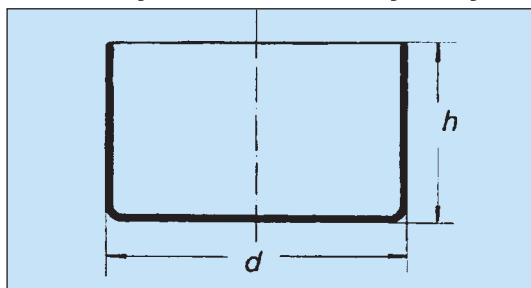

Objem ml	d mm	h mm	Počet ks v balení	Kat. č.	Cena Kč za ks
20	40	25	10*	1212.0040	63,-
40	50	30	10*	1212.0050	69,-
60	60	35	10*	1212.0060	68,-
100	70	40	10*	1212.0070	68,-
150	80	45	10*	1212.0080	74,-
300	95	55	10*	1212.0095	84,-
500	115	65	10*	1212.0115	105,-
900	140	75	10*	1212.0140	142,-
2000	190	90	4*	1212.0190	205,-
3500	230	100	1*	1212.0230	257,-

\* lze objednávat i po jednotlivých kusech



## Miska krystalizační s výlevkou

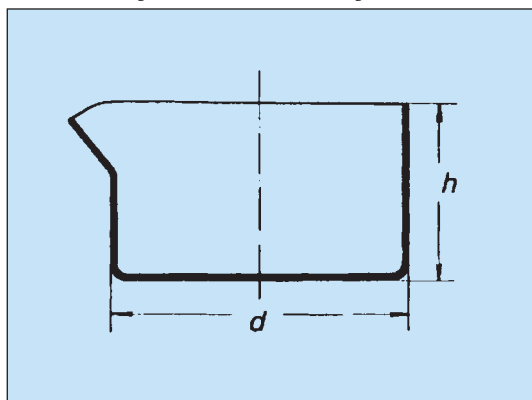

Objem ml	d mm	h mm	Počet ks v balení	Kat. č.	Cena Kč za ks
20	40	25	10*	1211.0020	68,-
40	50	30	10*	1211.0040	75,-
60	60	35	10*	1211.0060	74,-
100	70	40	10*	1211.0100	74,-
150	80	45	10*	1211.0150	84,-
300	85	55	10*	1211.0300	89,-
500	115	65	10*	1211.0500	116,-
900	140	75	10*	1211.0900	152,-
2000	190	90	4*	1211.2000	221,-
3500	230	100	1*	1211.3500	273,-

\* lze objednávat i po jednotlivých kusech

## Miska Petriho

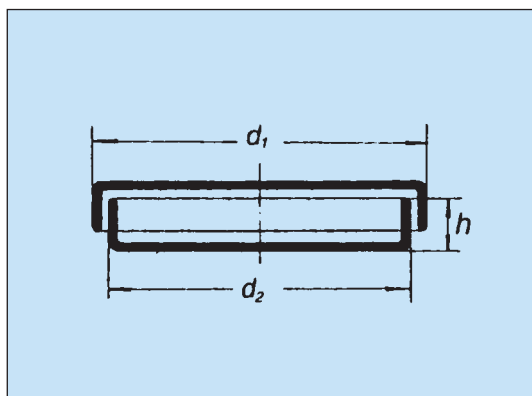

### kompletní dvoudílná, nedělené dno ze sodnodraselného skla

d <sub>i</sub> mm	h mm	Počet ks v balení	Kat. č.	Cena Kč za ks
40	12	18*	1215.0412	9,-
50	12	18*	1215.0512	10,-
60	12	18*	1215.0612	10,-
60	15	18*	1215.0615	11,-
70	15	18*	1215.0715	11,-
80	15	18*	1215.0815	12,-
90	15	18*	1215.0915	13,-
100	15	18*	1215.1015	16,-
100	20	18*	1215.1020	17,-
120	20	18*	1215.1220	19,-
150	25	18*	1215.1525	32,-
180	30	6*	1215.1830	63,-
200	30	6*	1215.2030	69,-
200	50	6*	1215.2050	105,-
200	35	6*	1215.2035	355,-
250	50	6*	1215.2550	462,-
300	52	-	1215.3052	672,-

### kompletní dvoudílná, dvoudílné dno

d <sub>i</sub> mm	h mm	Počet ks v balení	Kat. č.	Cena Kč za ks
80	15	24*	1216.2080	124,-
100	20	12*	1216.2100	145,-
120	20	22*	1216.2120	173,-

### kompletní dvoudílná, trojdílné dno

d <sub>i</sub> mm	h mm	Počet ks v balení	Kat. č.	Cena Kč za ks
80	15	24*	1216.3080	124,-
100	20	12*	1216.3100	145,-
120	20	12*	1216.3120	173,-

\* lze objednávat i po jednotlivých kusech

## Hodinové sklo

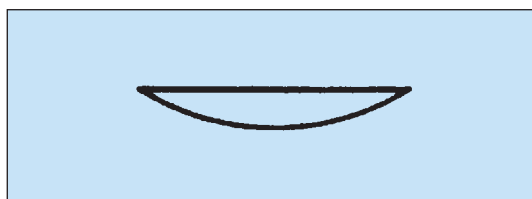

### ze sodnodraselného skla

d mm	Počet ks v balení	Kat. č.	Cena Kč za ks
50	10*	1219.0050	7,-
60	10*	1219.0060	8,-
70	10*	1219.0070	9,-
80	10*	1219.0080	9,-
90	10*	1219.0090	10,-
100	10*	1219.0100	10,-
125	10*	1219.0125	15,-
150	10*	1219.0150	18,-
200	10*	1219.0200	98,-
250	10*	1219.0250	177,-

\* lze objednávat i po jednotlivých kusech



## Miska odpařovací s kulatým dnem a výlevkou

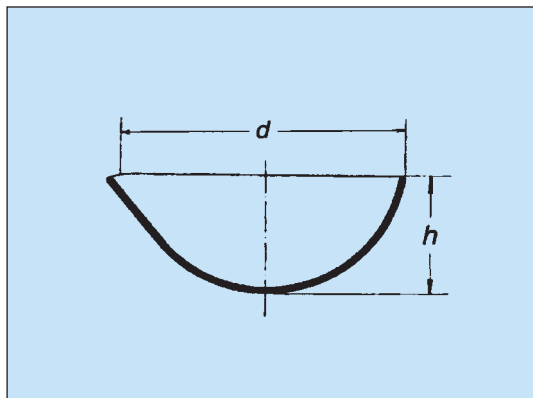

Objem ml	d mm	h mm	Počet ks v balení	Kat. č.	Cena Kč za ks
25	51	22	10*	1213.0025	63,-
50	64	29	10*	1213.0050	85,-
100	85	39	10*	1213.0100	84,-
250	105	49	10*	1213.0250	94,-

\* lze objednávat i po jednotlivých kusech

## Miska odpařovací s plochým dnem a výlevkou

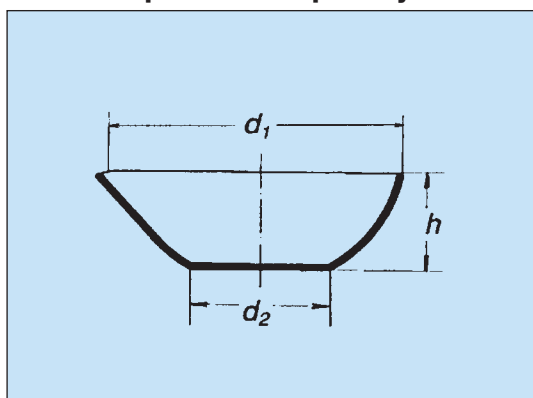

Objem ml	d <sub>1</sub> mm	d <sub>2</sub> mm	h mm	Počet ks v balení	Kat. č.	Cena Kč za ks
15	50	25	25	10*	1214.0015	68,-
45	60	30	30	10*	1214.0045	74,-
60	70	32	35	10*	1214.0060	74,-
90	80	35	45	10*	1214.0090	84,-
170	95	40	55	10*	1214.0170	89,-
320	115	50	65	10*	1214.0320	116,-
600	140	60	80	10*	1214.0600	147,-
1500	190	80	100	4*	1214.1500	200,-
2500	230	100	130	1*	1214.2500	263,-

\* lze objednávat i po jednotlivých kusech

## Baňka kuželová podle Erlenmeyera, úzkohrdlá

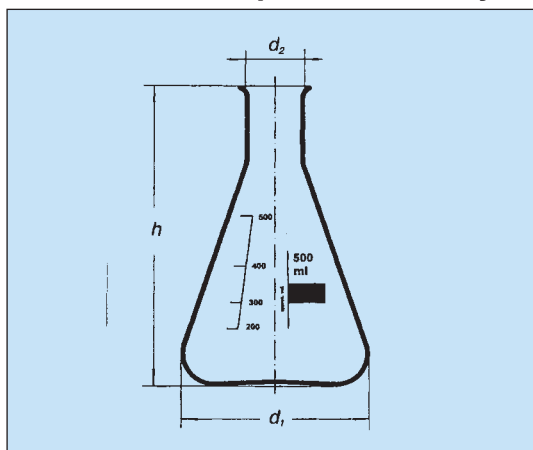

Objem ml	d <sub>1</sub> mm	d <sub>2</sub> mm	h mm	Počet ks v balení	Kat. č.	Cena Kč za ks
25	42	22	70	10*	1311.0025	61,-
50	51	22	85	10*	1311.0050	66,-
100	64	22	105	10*	1311.0100	29,-
250	85	34	140	10*	1311.0250	34,-
300	90	29	155	10*	1311.0300	40,-
500	105	34	175	10*	1311.0500	46,-
1000	131	42	220	10*	1311.0940	139,-
2000	166	50	280	6*	1311.0950	187,-
3000	187	50	310	6*	1311.0952	384,-
5000	220	50	365	2*	1311.0956	576,-

\* lze objednávat i po jednotlivých kusech

## Baňka kuželová podle Erlenmeyera, širokohrdlá

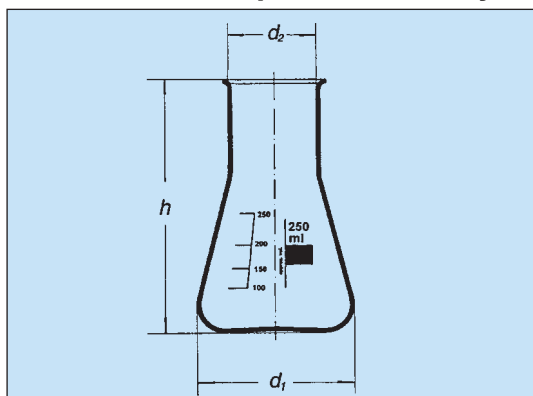

Objem ml	d <sub>1</sub> mm	d <sub>2</sub> mm	h mm	Počet ks v balení	Kat. č.	Cena Kč za ks
50	51	34	85	10*	1312.0050	35,-
100	64	34	105	10*	1312.0100	32,-
250	85	50	135	10*	1312.0250	37,-
300	87	50	156	10*	1312.0300	45,-
500	105	50	170	10*	1312.0500	49,-
1000	131	50	215	10*	1312.0940	167,-
2000	153	72	280	6*	1312.0950	213,-

\* lze objednávat i po jednotlivých kusech



## Baňka dle Erlenmeyera se šroubovým GL-uzávěrem

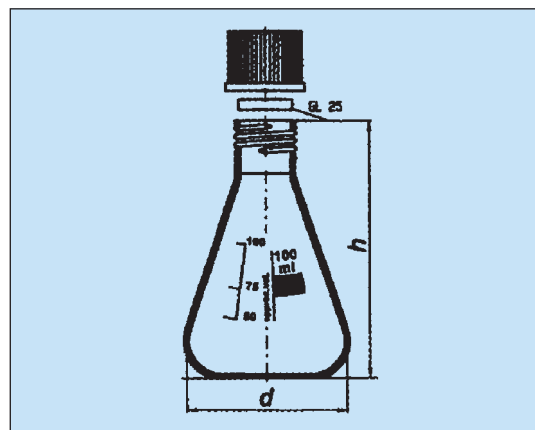

S vylévacím kroužkem, včetně uzávěru. Sterilizovatelné do 140°C

Objem ml	GL mm	d mm	h mm	Počet ks v balení	Kat. č.	Cena Kč za ks
100	25	64	100	10*	1310.0010	105,-
250	32	85	140	10*	1310.0020	121,-
500	32	105	175	10*	1310.0030	132,-
1000	32	131	215	10*	1310.0040	176,-

\* lze objednávat i po jednotlivých kusech

## Baňka kuželová podle Erlenmeyera, se zábrusem

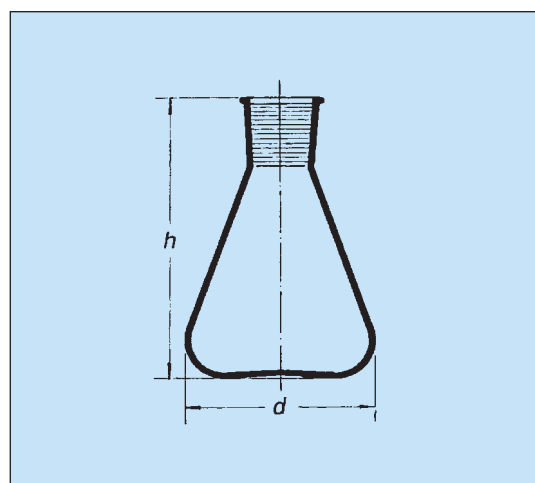

Objem ml	SJ	d mm	h mm	Počet ks v balení	Kat. č.	Cena Kč za ks
25	14/23	42	70	10*	1313.0025	116,-
25	19/26	42	70	10*	1313.0026	120,-
50	14/23	51	85	10*	1313.0050	120,-
50	19/26	51	85	10*	1313.0051	122,-
50	29/32	51	85	10*	1313.0052	126,-
100	14/23	64	105	10*	1313.0100	126,-
100	19/26	64	105	10*	1313.0101	129,-
100	29/32	64	105	10*	1313.0102	139,-
250	14/23	85	135	10*	1313.0252	151,-
250	29/32	85	135	10*	1313.0250	158,-
250	45/40	85	135	10*	1313.0251	187,-
300	29/32	87	155	10*	1313.0300	164,-
500	29/32	105	170	10*	1313.0500	189,-
500	45/40	105	170	10*	1313.0501	198,-
1000	29/32	131	215	10*	1313.0940	185,-
1000	45/40	131	215	10*	1313.0941	255,-
2000	29/32	166	275	6*	1313.0950	290,-
2000	45/40	166	275	6*	1313.0951	350,-
3000	45/40	185	275	2*	1313.0952	362,-
5000	45/40	220	375	1*	1313.0956	520,-

\* lze objednávat i po jednotlivých kusech

## Baňka s plochým dnem, úzkohrdlá

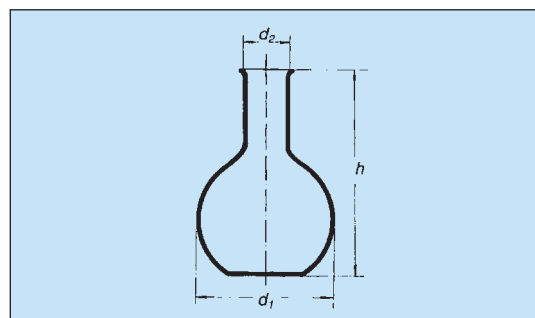

Objem ml	d <sub>1</sub> mm	d <sub>2</sub> mm	h mm	Počet ks v balení	Kat. č.	Cena Kč za ks
50	51	22	100	10*	1321.0050	41,-
100	64	22	110	10*	1321.0100	36,-
250	85	34	140	10*	1321.0250	45,-
500	105	34	170	10*	1321.0500	62,-
1000	131	42	200	10*	1321.0940	118,-
2000	166	50	250	6*	1321.0950	258,-
4000	207	50	300	2*	1321.0954	561,-
6000	236	65	340	2*	1321.0958	693,-
10000	279	65	400	1*	1321.0966	1 096,-

\* lze objednávat i po jednotlivých kusech

## Baňka s plochým dnem, širokohrdlá (titrační)

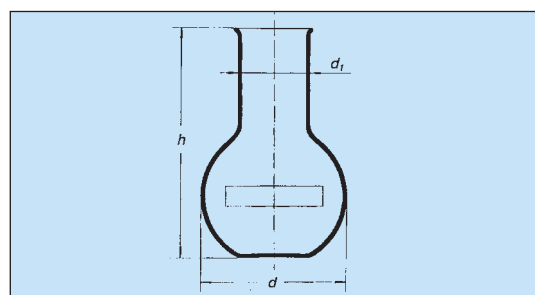

Objem ml	d <sub>1</sub> mm	d <sub>2</sub> mm	h mm	Počet ks v balení	Kat. č.	Cena Kč za ks
50	51	34	100	10*	1322.0050	69,-
100	64	34	110	10*	1322.0100	87,-
250	85	50	140	10*	1322.0250	94,-
500	105	50	170	10*	1322.0500	117,-
1000	131	50	200	10*	1322.0940	158,-
2000	166	76	250	6*	1322.0950	258,-

\* lze objednávat i po jednotlivých kusech



## Baňka s plochým dnem a zábrusem

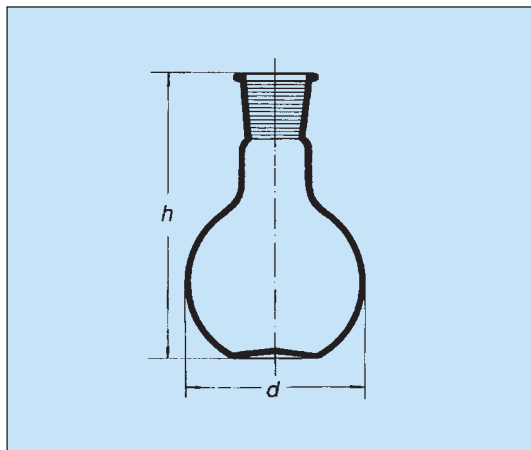

Objem ml	S <sub>j</sub>	d mm	h mm	Počet ks v balení	Kat. č.	Cena Kč za ks
50	14/23	51	100	10*	1323.0050	120,-
50	19/26	51	100	10*	1323.0051	122,-
50	29/32	51	100	10*	1323.0052	126,-
100	14/23	64	110	10*	1323.0100	129,-
100	19/26	64	110	10*	1323.0101	132,-
100	29/32	64	110	10*	1323.0102	142,-
250	29/32	85	140	10*	1323.0250	161,-
250	45/40	85	140	10*	1323.0251	183,-
500	29/32	105	170	10*	1323.0500	189,-
500	45/40	105	170	10*	1323.0501	198,-
1000	29/32	131	200	10*	1323.0940	224,-
1000	45/40	131	200	10*	1323.0941	268,-
2000	29/32	166	250	6*	1323.0950	356,-
2000	45/40	166	250	6*	1323.0951	416,-
4000	45/40	207	300	2*	1323.0954	542,-
6000	60/46	236	340	2*	1323.0958	662,-
10000	60/46	279	400	1*	1323.0966	914,-

\* lze objednávat i po jednotlivých kusech

## Baňka s kulatým dnem a zábrusem

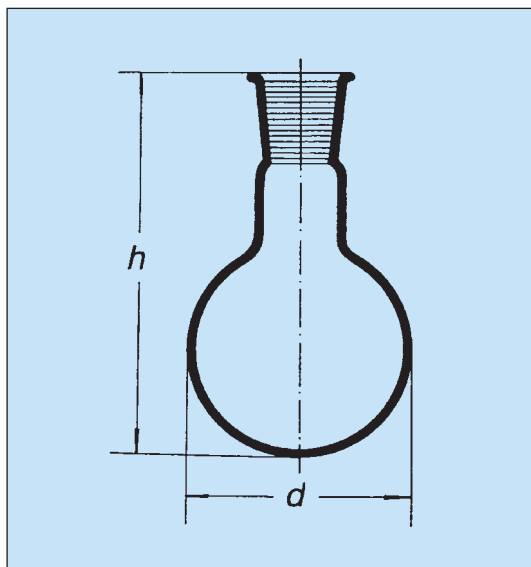

### Číré sklo

Objem ml	SJ	d mm	h mm	Počet ks v balení	Kat. č.	Cena Kč za ks
50	14/23	51	105	10*	1332.0050	120,-
50	19/26	51	105	10*	1332.0051	122,-
50	29/32	51	105	10*	1332.0052	126,-
100	14/23	64	115	10*	1332.0100	132,-
100	19/26	64	115	10*	1332.0101	132,-
100	29/32	64	115	10*	1332.0102	139,-
250	29/32	85	145	10*	1332.0250	161,-
250	45/40	85	145	10*	1332.0251	183,-
500	29/32	105	175	10*	1332.0500	189,-
500	45/40	105	175	10*	1332.0501	236,-
1000	29/32	131	210	10*	1332.0940	224,-
1000	45/40	131	210	10*	1332.0941	268,-
2000	29/32	166	260	6*	1332.0950	356,-
2000	45/40	166	260	6*	1332.0951	387,-
4000	45/40	207	315	2*	1332.0954	712,-
6000	60/46	236	355	2*	1332.0958	788,-
10000	60/46	279	420	1*	1332.0966	1 008,-

### Hnědé sklo

Objem ml	SJ	d mm	h mm	Počet ks v balení	Kat. č.	Cena Kč za ks
100	29/32	64	115	10*	1332.3012	340,-
250	29/32	85	145	10*	1332.3014	420,-
500	29/32	105	175	10*	1332.3015	580,-
1000	29/32	130	210	10*	1332.3016	740,-

\* lze objednávat i po jednotlivých kusech

## Baňka s kulatým dnem a zábrusem, boční vývod s kohoutem a olivkou

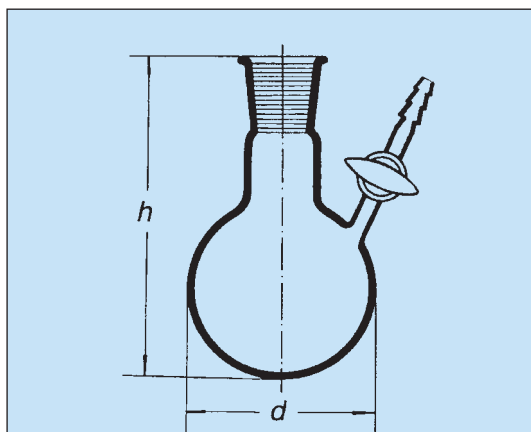

Vrtání kohoutu 2,5 mm

Objem ml	SJ	d mm	h mm	Kat. č.	Cena Kč za ks
25	14/23	41	82	1332.3031	930,-
50	14/23	51	105	1332.3032	980,-
50	29/32	51	105	1332.3033	980,-
100	14/23	64	115	1332.3034	1 160,-
100	29/32	64	115	1332.3035	1 160,-
250	14/23	85	145	1332.3036	1 280,-
250	29/32	85	145	1332.3037	1 280,-
500	29/32	105	175	1332.3038	1 340,-
1000	29/32	131	210	1332.3039	1 690,-



## Mikrobaňka se zaobleným dnem a zábrusem

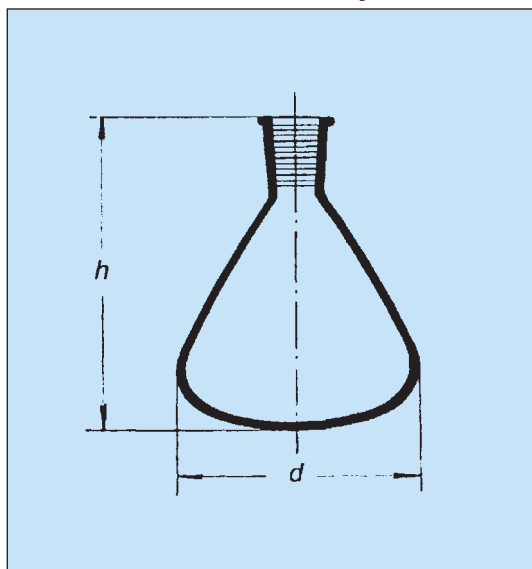

Objem ml	SJ	d mm	h mm	Počet ks v balení	Kat. č.	Cena Kč za ks
10	14/23	32	50	100*	1341.1010	56,-
25	14/23	42	60	100*	1341.1025	61,-
50	14/23	54	74	100*	1341.1050	84,-
100	14/23	65	88	90*	1341.1100	108,-
250	14/23	90	116	32*	1341.1250	131,-

\* lze objednávat i po jednotlivých kusech

## Baňka srdcovitá se zábrusem

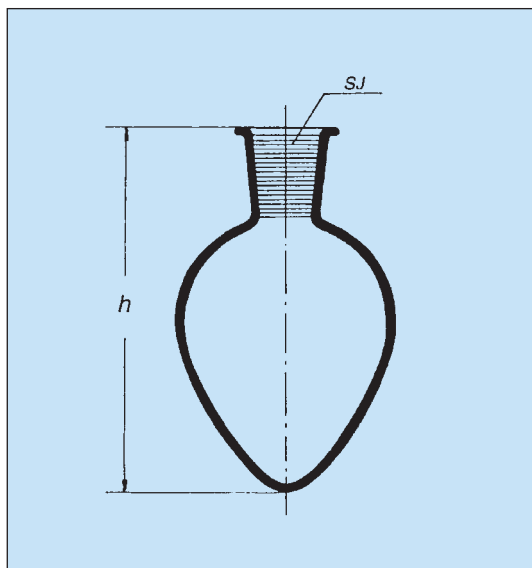

Objem ml	SJ	h mm	Počet ks v balení	Kat. č.	Cena Kč za ks
10	14/23	62	100*	1345.0010	50,-
25	14/23	75	100*	1345.0025	71,-
50	14/23	88	100*	1345.0050	126,-
100	14/23	103	60*	1345.0100	135,-
250	14/23	130	32*	1345.0250	152,-
500	14/23	155	-	1345.0500	185,-

\* lze objednávat i po jednotlivých kusech

## Baňka srdcovitá se dvěma zábrusy

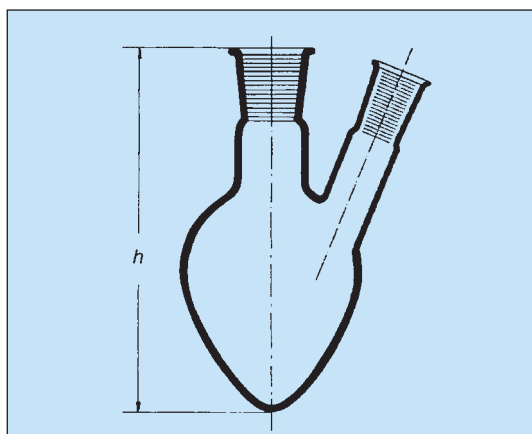

Objem ml	SJ1	SJ2	Kat. č.	Cena Kč za kus
25	14/23	14/23	1345.1011	560,-
50	14/23	14/23	1345.1012	590,-
100	14/23	14/23	1345.1013	650,-
250	14/23	14/23	1345.1014	990,-



## Baňka mineralizační podle Kjeldahla bez zábrusu

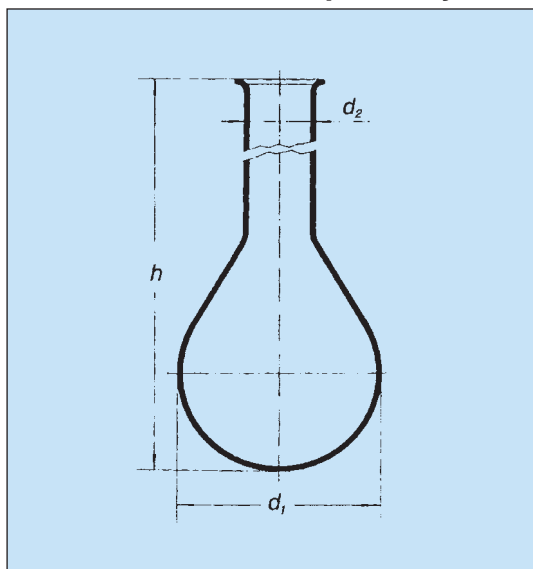

Objem ml	d <sub>1</sub> mm	d <sub>2</sub> mm	h mm	Počet ks v balení
50	49	22	200	10*
100	60	34	200	10*
250	81	34	270	10*
500	101	34	300	10*
1000	126	34	350	10*

Kat. č.

Cena

Kč za ks
69,-
90,-
101,-
126,-
164,-

\* Ize objednávat i po jednotlivých kusech

## Baňka mineralizační podle Kjeldahla se zábrusem

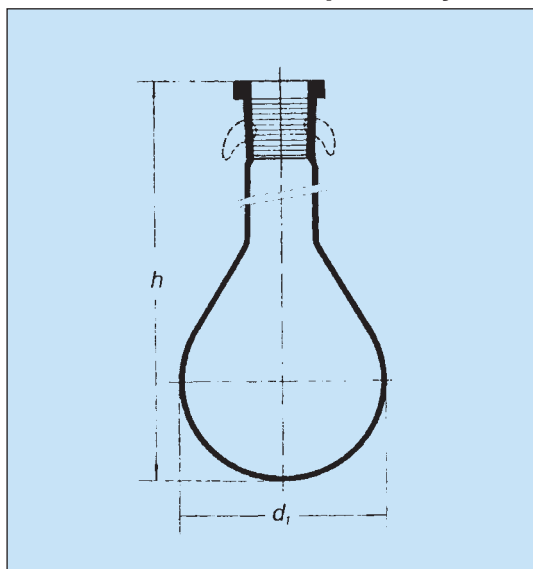

Objem ml	d <sub>1</sub> mm	NZ	h mm	Počet ks v balení
100	60	29/32	200	10*
250	81	29/32	270	10*
500	101	29/32	300	10*
1 000	126	29/32	350	7*

Kč za ks

130,-
145,-
168,-
208,-

\* Ize objednávat i po jednotlivých kusech

## Baňka frakční s trubicí natavenou dole

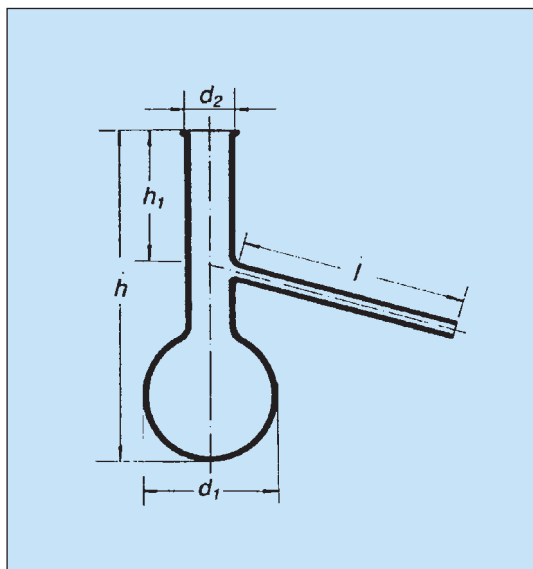

Objem ml	h mm	h <sub>1</sub> mm	d <sub>1</sub> mm	d <sub>2</sub> mm	l mm	Počet ks v balení
25	110	46	41	22	200	10*
50	120	46	51	22	200	10*
100	150	58	64	22	200	10*
250	200	76	85	34	200	10*
500	250	96	105	34	200	10*
1000	300	112	131	34	250	8*

Kč za ks

104,-
104,-
100,-
168,-
175,-
185,-

\* Ize objednávat i po jednotlivých kusech



## Baňka destilační s kulatým dnem

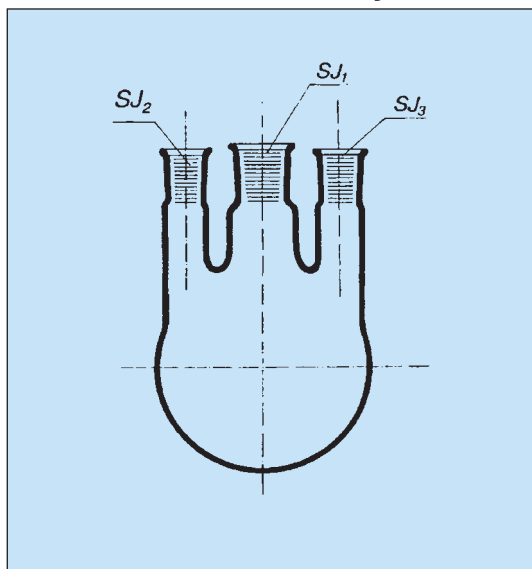

### Dva postranní tubusy v rovnoběžném provedení

Objem ml	SJ <sub>1</sub> mm	SJ <sub>2</sub> mm	SJ <sub>3</sub> mm	Počet ks v balení	Kat. č.	Cena Kč za ks
250	29/32	14/23	14/23	10*	1334.0250	247,-
500	29/32	14/23	14/23	10*	1334.0500	263,-
1000	29/32	14/23	29/32	10*	1334.0940	326,-
1000	29/32	29/32	29/32	10*	1334.0941	375,-
2000	29/32	14/23	29/32	8*	1334.0950	473,-
2000	29/32	29/32	29/32	8*	1334.0951	480,-
4000	45/40	14/23	29/32	6*	1334.0954	683,-
6000	60/46	14/23	29/32	3*	1334.0958	919,-

### Dva postranní tubusy v šikmém provedení

Objem ml	SJ <sub>1</sub> mm	SJ <sub>2</sub> mm	SJ <sub>3</sub> mm	Počet ks v balení	Kat. č.	Cena Kč za ks
250	29/32	14/23	14/23	10*	1334.2250	247,-
500	29/32	14/23	14/23	10*	1334.2500	263,-
1000	29/32	14/23	29/32	10*	1334.2940	326,-
2000	29/32	14/23	29/32	8*	1334.2950	473,-
4000	45/40	14/23	29/32	6*	1334.2954	683,-
6000	60/46	14/23	29/32	3*	1334.2958	919,-

\* lze objednávat i po jednotlivých kusech

## Baňka destilační s kulatým dnem (jeden postranní tubus v šikmém provedení)

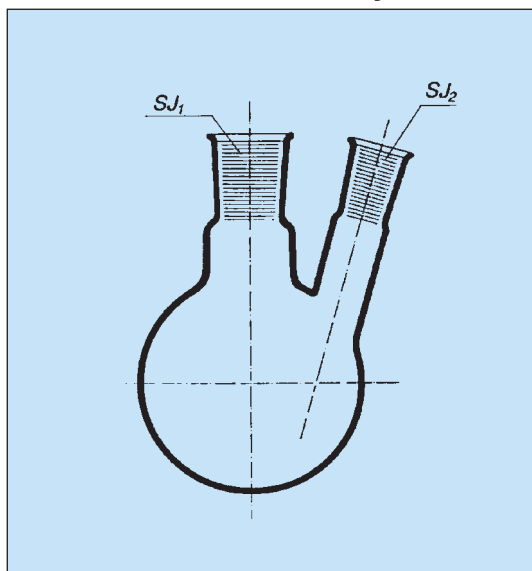

Objem ml	SJ <sub>1</sub> mm	SJ <sub>2</sub> mm	Počet ks v balení	Kat. č.	Cena Kč za ks
250	29/32	14/23	10*	1333.0250	170,-
500	29/32	14/23	10*	1333.0500	190,-
1000	29/32	14/23	10*	1333.0940	236,-
2000	29/32	14/23	8*	1333.0950	373,-
4000	45/40	14/23	6*	1333.0954	520,-
6000	60/46	14/23	3*	1333.0958	914,-

\* lze objednávat i po jednotlivých kusech

## Baňka sulfonační se třemi tubusy

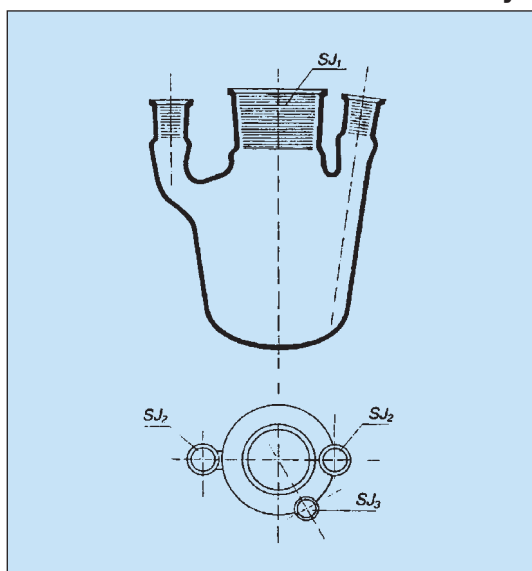

Objem ml	SJ <sub>1</sub> mm	SJ <sub>2</sub> mm	SJ <sub>3</sub> mm	Počet ks v balení	Kat. č.	Cena Kč za ks
500	45/40	14/23	14/23	10*	1346.0500	383,-
1500	71/51	29/32	14/23	8*	1346.0945	651,-
2500	71/51	29/32	14/23	6*	1346.0951	803,-
4000	71/51	29/32	14/23	3*	1346.0954	1 013,-
6000	71/51	29/32	14/23	2*	1346.0958	1 418,-

\* lze objednávat i po jednotlivých kusech



## Nálevka univerzální

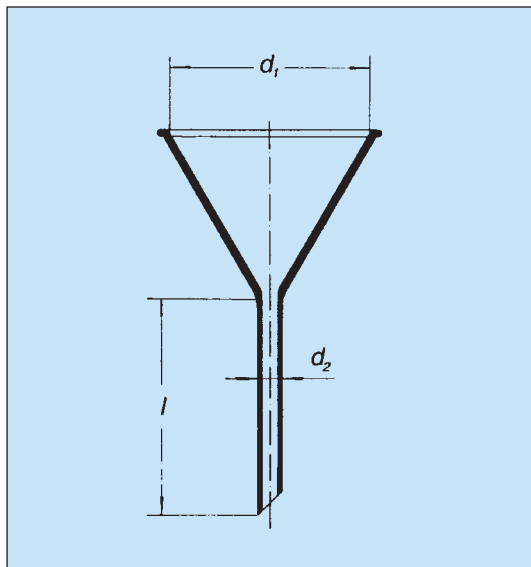

d <sub>1</sub> mm	d <sub>2</sub> mm	l mm	Počet ks v balení	Kat. č.	Cena Kč za ks
25-30	5	30	10*	1411.0030	47,-
35	6	35	10*	1411.0031	47,-
40	6	40	10*	1411.0041	52,-
55	8	55	10*	1411.0055	68,-
75	9	75	10*	1411.0075	79,-
85	9	85	10*	1411.0085	89,-
100	12	100	10*	1411.0100	102,-
120	16	120	6*	1411.0125	180,-
150	16	150	6*	1411.0150	200,-
200	24	150	6*	1411.0200	305,-
230	24	150	6*	1411.0230	350,-
250	30	175	2*	1411.0250	400,-
300	34	175	2*	1411.0300	705,-

\* lze objednávat i po jednotlivých kusech

## Nálevka rychlofiltrační

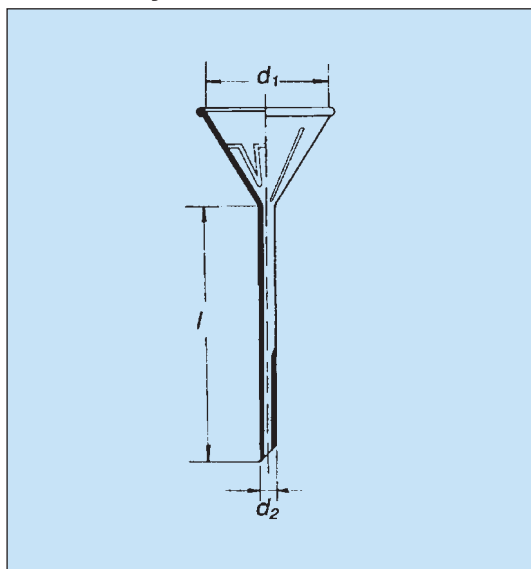

d <sub>1</sub> mm	d <sub>2</sub> mm	l mm	Počet ks v balení	Kat. č.	Cena Kč za ks
55	8	150	10*	1412.0055	87,-
75	8	150	10*	1412.0075	105,-
100	8	150	10*	1412.0100	151,-

\* lze objednávat i po jednotlivých kusech

## Nálevka žebrovaná

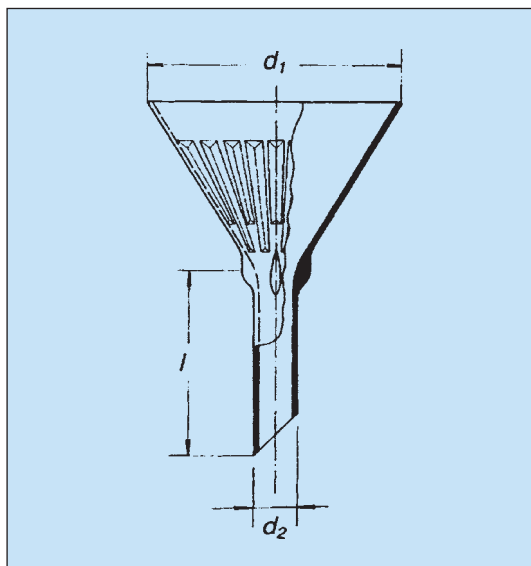

d <sub>1</sub> mm	d <sub>2</sub> mm	l mm	Počet ks v balení	Kat. č.	Cena Kč za ks
100	18	80	12*	1413.0100	110,-
130	21	100	6*	1413.0130	158,-
160	26	120	6*	1413.0160	200,-
200	38	140	3*	1413.0200	331,-
250	40	160	2*	1413.0250	520,-

\* lze objednávat i po jednotlivých kusech



## Násypka s krátkým rovným koncem

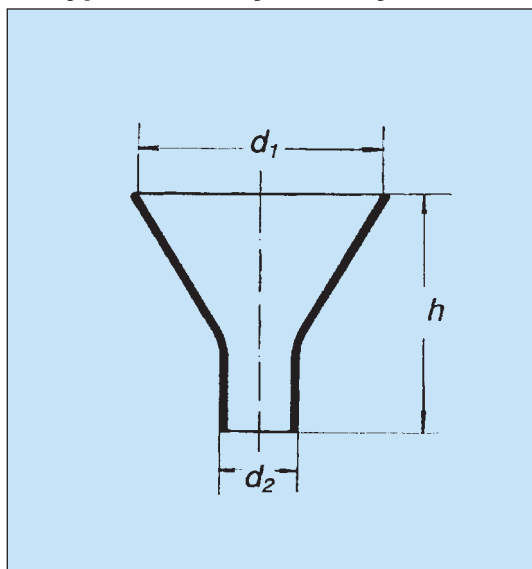

d <sub>1</sub> mm	d <sub>2</sub> mm	h mm	Počet ks v balení	Kat. č.	Cena Kč za ks
50	20	50	10*	1421.0050	87,-
60	20	60	10*	1421.0060	95,-
80	25	75	10*	1421.0080	105,-
100	25	95	10*	1421.0100	110,-
120	30	110	10*	1421.0120	147,-
160	35	135	6*	1421.0160	179,-
200	38	180	6*	1421.0200	236,-

## Nálevka cukrovnická

d <sub>1</sub> mm	d <sub>2</sub> mm	h mm	Počet ks v balení	Kat. č.	Cena Kč za ks
100	30	95	10*	1414.0100	110,-

\* lze objednávat i po jednotlivých kusech

## Krabice na vatu se záhybem pro víko

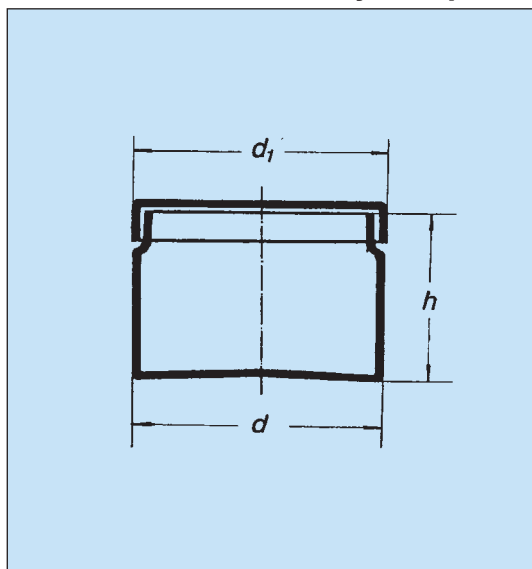

d mm	d <sub>1</sub> mm	h mm	Počet ks v balení	Kat. č.	Cena Kč za ks
50	49	40	10*	1431.0050	137,-
60	59	50	10*	1431.0060	160,-
80	79	60	10*	1431.0080	166,-
100	99	70	9*	1431.0100	182,-
120	119	80	9*	1431.0120	228,-
150	149	95	4*	1431.0150	270,-
180	178	120	1*	1431.0180	390,-
200	198	130	2*	1431.0200	625,-

\* lze objednávat i po jednotlivých kusech

## Krabice na vatu s převísłym víkem a kuličkovým hmatníkem

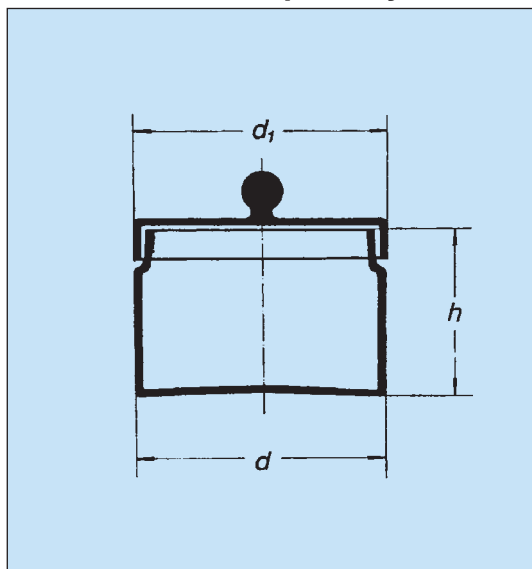

d mm	d <sub>1</sub> mm	h mm	Počet ks v balení	Kat. č.	Cena Kč za ks
100	100	70	6*	1432.0100	210,-
120	120	80	6*	1432.0120	242,-
150	150	95	4*	1432.0150	273,-
200	200	130	2*	1432.0200	423,-
250	250	150	2*	1432.0250	709,-

\* lze objednávat i po jednotlivých kusech



## Válec preparátní s víkem

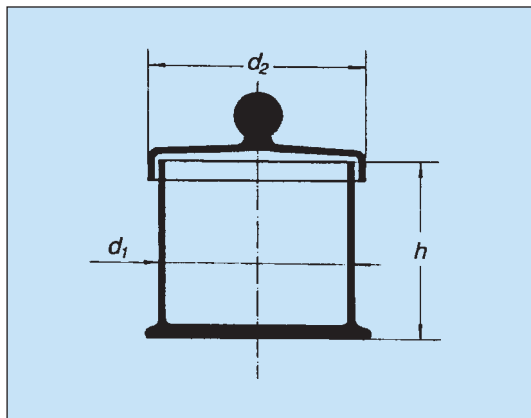

d <sub>1</sub> mm	d <sub>2</sub> mm	h mm	Počet ks v balení	Kat. č.	Cena Kč za ks
65	73	65	10*	1441.0606	257,-
85	95	85	6*	1441.0808	267,-
100	110	100	6*	1441.1010	343,-
120	130	120	4*	1441.1212	466,-
150	162	150	4*	1441.1515	646,-
200	214	200	2*	1441.2020	1 147,-
250	264	250	1*	1441.2525	1 733,-
300	314	300	1*	1441.3030	2 241,-

\* lze objednávat i po jednotlivých kusech

## Lodička navažovací skleněná (se zabroušeným dnem)

délka mm	Kat. č.	Cena Kč za ks
75	1452.0075	165,-
90	1452.0090	189,-

## Odvažovačka se zabroušeným víčkem

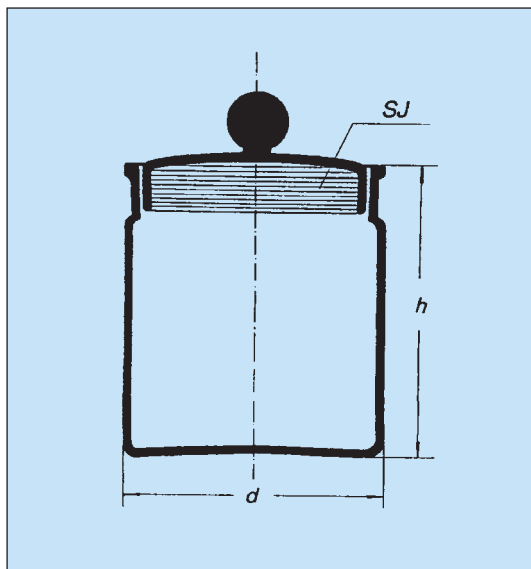

d mm	h mm	Kat. č.	Cena Kč za ks
25	30	1451.1253	89,-
30	30	1451.1303	96,-
30	40	1451.1304	98,-
30	50	1451.1305	99,-
30	60	1451.1306	102,-
35	30	1451.1353	114,-
35	40	1451.1354	116,-
40	30	1451.1403	122,-
40	40	1451.1404	124,-
40	50	1451.1405	126,-
40	60	1451.1406	131,-
50	50	1451.2505	284,-
50	70	1451.2507	283,-
60	30	1451.2603	369,-
60	40	1451.2604	353,-
60	50	1451.2605	351,-
60	60	1451.2606	335,-
80	30	1451.2803	467,-
80	40	1451.2804	492,-

## Odvažovačka na žíraviny, s teflonovým ventilem

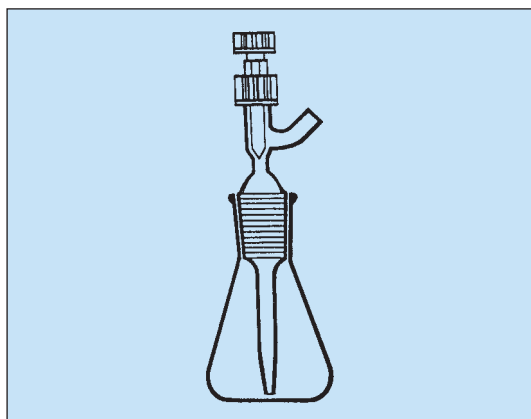

Označení	Kat. č.	Cena Kč za ks
Odvažovačka na žíraviny	1451.2902	675,-



## Miska třecí drsná, s tloučkem

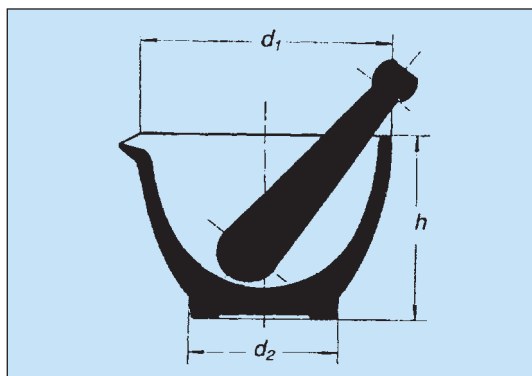

d <sub>1</sub> mm	d <sub>2</sub> mm	h mm	Počet ks v balení	Kat. č.	Cena Kč za ks
80	50	60	12*	1217.0080	289,-
100	60	75	12*	1217.0100	383,-
120	70	90	10*	1217.0120	515,-
150	85	110	8*	1217.0150	649,-
200	120	135	3*	1217.0200	1 008,-

\* lze objednávat i po jednotlivých kusech

## Miska třecí hladká s tloučkem

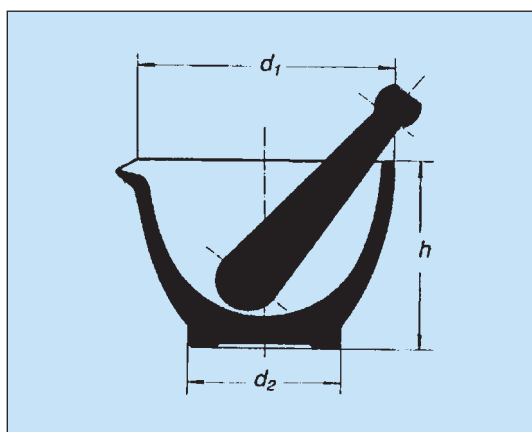

d <sub>1</sub> mm	d <sub>2</sub> mm	h mm	Počet ks v balení	Kat. č.	Cena Kč za ks
80	50	60	12*	1217.1080	281,-
100	60	75	12*	1217.1100	373,-
120	70	90	10*	1217.1120	497,-
150	85	110	8*	1217.1150	625,-
200	120	135	3*	1217.1200	980,-

### Náhradní tloučky (dodávají se vždy drsné)

délka mm	k misce o průměru mm	Kat. č.	Cena Kč za ks
110	80	1217.5110	133,-
130	100	1217.5130	145,-
150	120	1217.5150	155,-
180	150	1217.5180	165,-
230	200	1217.5230	189,-

\* lze objednávat i po jednotlivých kusech

## Zvon s okrajem a hmatníkem

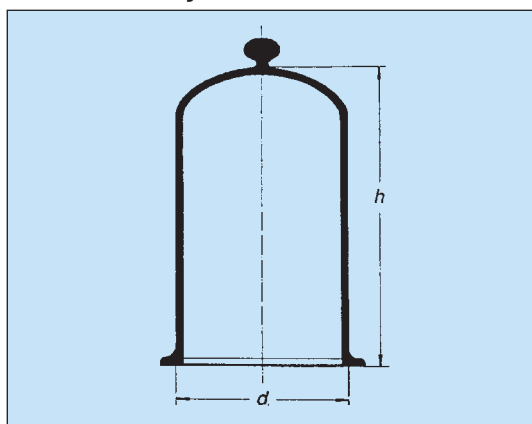

d mm	h mm	Počet ks v balení	Kat. č.	Cena Kč za ks
150	250	2*	1471.0154	499,-
180	300	1	1471.0185	688,-
200	200	1	1471.0203	583,-
200	300	1	1471.0205	903,-
200	350	1	1471.0206	1 010,-
300	400	1	1471.0307	2 032,-

\* lze objednávat i po jednotlivých kusech

## Exsikátor s plastickým hmatníkem (bez porcelánové vložky)

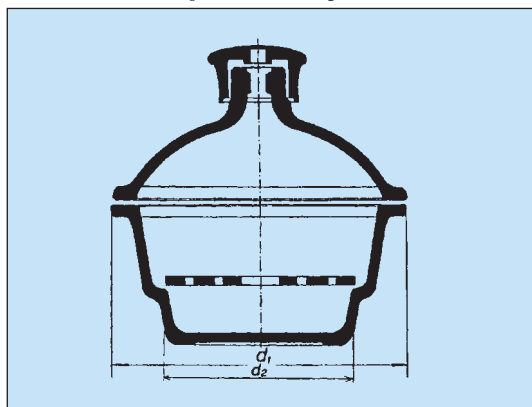

Označení mm	d <sub>1</sub> mm	d <sub>2</sub> mm	Kat. č.	Cena Kč za ks
100	151	90	1461.0111	480,-
150	210	140	1461.0161	822,-
200	269	190	1461.0211	1 217,-
250	329	240	1461.0261	1 687,-
300	392	290	1461.0302	2 565,-



## Exsikátor s plastickým hmatníkem a kohoutem (bez porcelánové vložky)

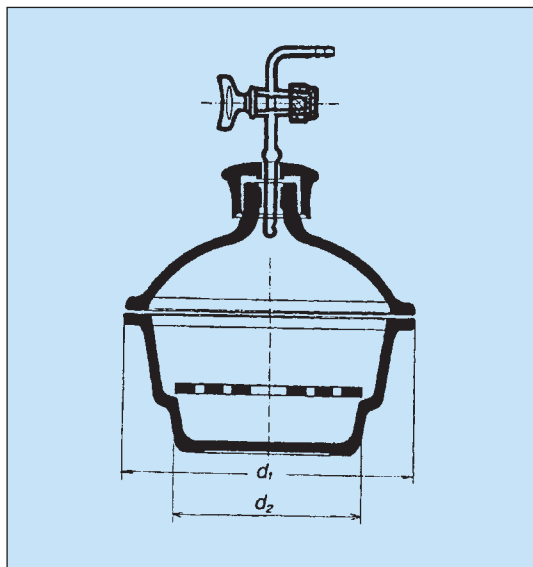

Označení	d <sub>1</sub> mm	d <sub>2</sub> mm	Kat. č.	Cena Kč za ks
100	151	90	1462.0112	584,-
150	210	140	1462.0162	908,-
200	269	190	1462.0212	1 724,-
250	329	240	1462.0262	1 825,-
300	392	290	1462.0303	2 336,-

### Porcelánové vložky

průměr mm	Kat. č.	Cena Kč za ks
90	1463.0306	98,-
140	1463.0331	140,-
190	1463.0521	248,-
240	1463.0821	350,-
290	1463.0991	378,-

### Náhradní víka - bez plastického hmatníku

průměr mm		Kat. č.	Cena Kč za ks
150	nevrtané	1463.1150	316,-
200	nevrtané	1463.1200	559,-
250	nevrtané	1463.1250	747,-
300	nevrtané	1463.1310	1 079,-
150	vrtané	1463.1151	345,-
200	vrtané	1463.1201	686,-
250	vrtané	1463.1251	914,-
300	vrtané	1463.1311	1 138,-

### Náhradní kohout + těsnění

název	Kat. č.	Cena Kč za ks
kohout + těsnění + hmatník	1463.4002	190,-

### Silikagel, balení po 1 kg

název	Kat. č.	Cena Kč za ks
Silikagel nebarvený	1463.9110	220,-
Silikagel s indikátorem (barveno toxickým CoCl <sub>2</sub> )	1463.9120	290,-

## Stříčka skleněná se zábrusem

Objem ml	SJ mm	h mm	Počet ks v balení	Kat. č.	Cena Kč za ks
250	29/32	200	20*	1472.0250	236,-
500	29/32	200	20*	1472.0500	249,-
1000	29/32	200	10*	1472.0940	272,-

\* lze objednávat i po jednotlivých kusech

## Vzorkovnice na plyn

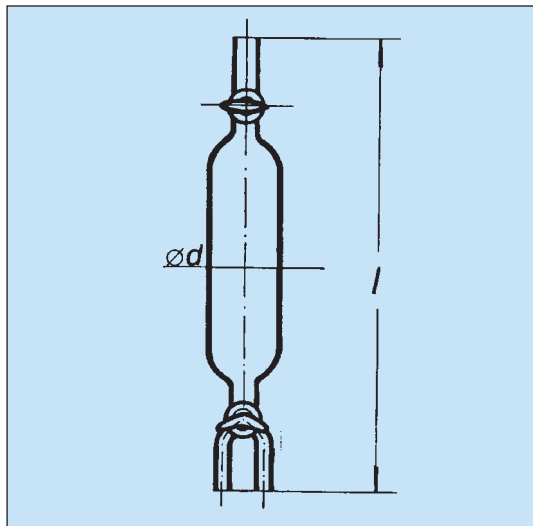

### S jedním přímým a jedním trojcestným kohoutem

Objem ml	d mm	l mm	Počet ks v balení	Kat. č.	Cena Kč za ks
100	38	235	60*	1650.6100	215,-
250	52	280	28*	1650.6250	280,-
500	68	310	16*	1650.6500	315,-
1000	86	390	8*	1650.6940	348,-
2000	110	460	4*	1650.6950	418,-

### Se dvěma přímými jednocestnými kohouty (nezobrazeno)

Objem ml	d mm	l mm	Počet ks v balení	Kat. č.	Cena Kč za ks
100	38	235	60*	1650.7100	188,-
150	45	255	28*	1650.7150	190,-
250	52	280	28*	1650.7250	225,-
500	68	310	16*	1650.7500	258,-
1000	86	390	8*	1650.7940	280,-

\* lze objednávat i po jednotlivých kusech



## Promývačka podle Drechslera

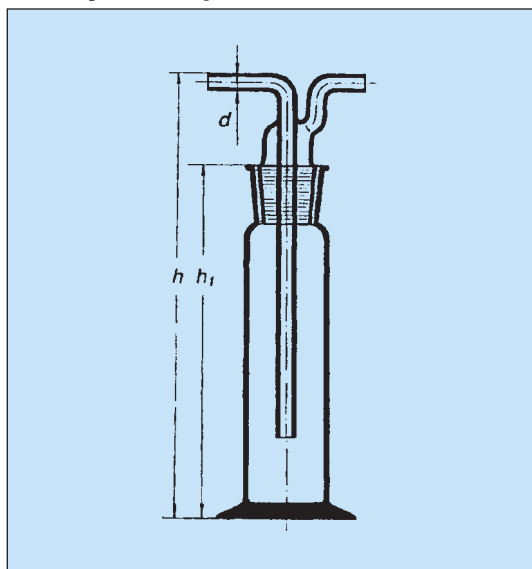

Objem ml	d mm	h mm	h <sub>1</sub> mm	Počet ks v balení	Kat. č.	Cena Kč za ks
100	8	250	200	10*	1482.0100	<b>204,-</b>
250	8	250	200	10*	1482.0250	<b>247,-</b>
500	8	250	200	10*	1482.0500	<b>268,-</b>
1000	8	250	200	10*	1482.0940	<b>299,-</b>

\* lze objednávat i po jednotlivých kusech

## Díly k promývačce podle Drechslera

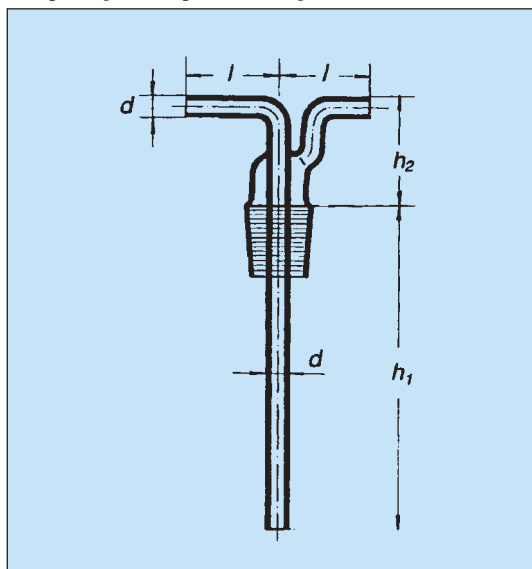

### Nástavec k promývačce (viz. obr.)

d mm	h <sub>1</sub> mm	h <sub>2</sub> mm	l mm	Kč za ks
8	180	50	40	1485.0080 <b>92,-</b>

### Lahev k promývačce (nezobrazeno)

Objem ml	h <sub>1</sub> mm	Počet ks v balení	Kč za ks
100	200	10*	1485.1101 <b>110,-</b>
250	200	10*	1485.1251 <b>184,-</b>
500	200	10*	1485.1501 <b>205,-</b>
1000	200	10*	1485.1941 <b>236,-</b>

\* lze objednávat i po jednotlivých kusech

## Promývačka s fritovým nástavcem

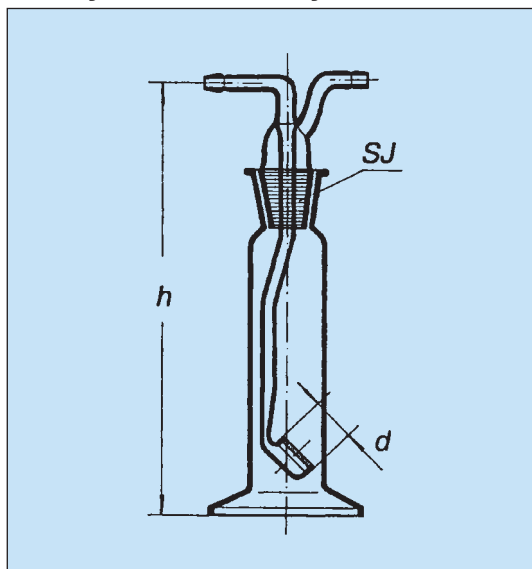

Označení	Objem ml	SJ mm	d mm	h mm	Počet ks v balení	Kč za ks
S1	100	29/32	20	250	35*	1483.0102 <b>376,-</b>
S2	100	29/32	20	250	35*	1483.0202 <b>607,-</b>
S1	250	45/40	30	250	24*	1483.0103 <b>804,-</b>
S2	250	45/40	30	250	24*	1483.0203 <b>813,-</b>

\* lze objednávat i po jednotlivých kusech



## Impinger

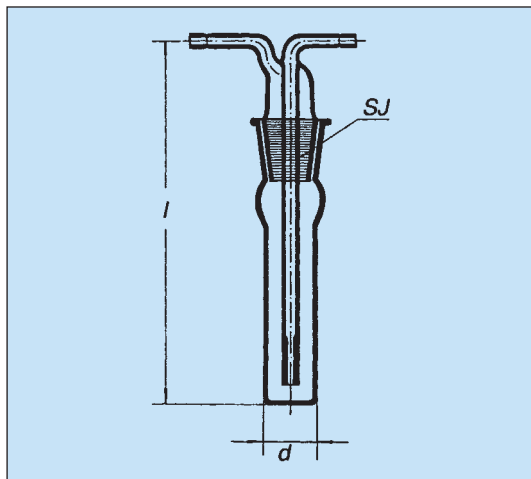

Objem ml	d mm	l mm	SJ	Počet ks v balení
30	20	200	19/26	10*
50	26	270	29/32	10*
100	26	290	29/32	10*

Kat. č.

Cena

Kč za ks  
**610,-**  
**328,-**  
**200,-**

\* Ize objednávat i po jednotlivých kusech

## U - trubice

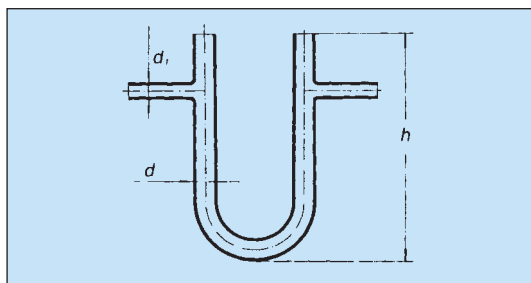

d mm	d <sub>1</sub> mm	h mm	Počet ks v balení
10	6	80	30*
12	6	100	30*
12	6	120	30*
14	8	120	30*
16	8	150	30*
18	8	150	30*

Kč za ks

**42,-**  
**45,-**  
**134,-**  
**46,-**  
**151,-**  
**146,-**

\* Ize objednávat i po jednotlivých kusech

## Manometr na desce se stupnicí

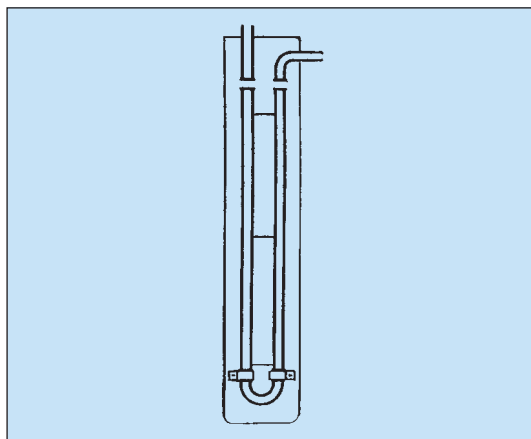

S kohoutem (nezobrazeno), nebo bez kohoutu, bez náplně rtuť.

Dělení mm	Kohout
250-0-250	ne
500-0-500	ne
250-0-250	ano
500-0-500	ano

Kč za ks

**336,-**  
**592,-**  
**834,-**  
**744,-**

## Manometr s posuvnou stupnicí podle Anschütze

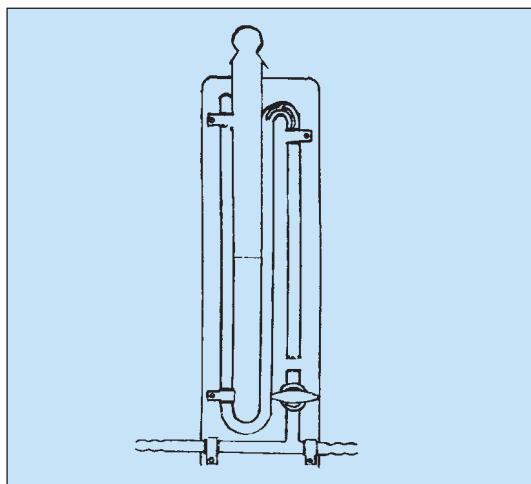

Bez náplně rtuť.

Dělení mm
100-0-100

Kč za ks

**2 128,-**



## Pipeta sklopná - špaček, komplet vč. lahve

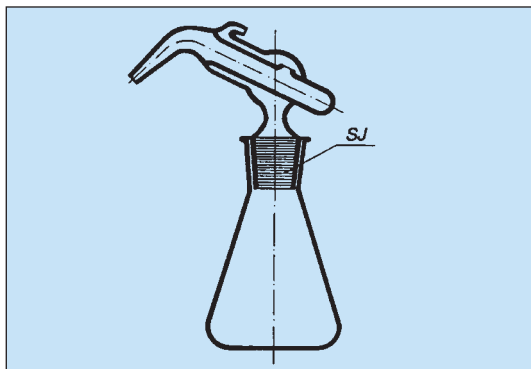

Objem ml	Doporuč. objem lahve ml	SJ mm	Počet ks v balení	Kat. č.	Cena Kč za ks
1	250	29/32	24*	1790.3001	417,-
2	250	29/32	24*	1790.3002	422,-
5	250	29/32	24*	1790.3005	458,-
10	500	29/32	15*	1790.3010	509,-
20	500	29/32	15*	1790.3020	512,-
25	500	29/32	15*	1790.3025	516,-
30	1000	29/32	10*	1790.3030	606,-
50	1000	29/32	10*	1790.3050	635,-

\* lze objednávat i po jednotlivých kusech

## Přístroj podle Winklera

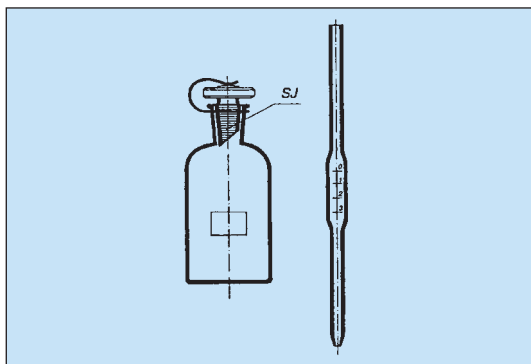

Objem ml	SJ mm	Kat. č.	Cena Kč za ks
100 - 150	14/15	1686.2150	297,-
250 - 300	19/26	1686.2300	297,-

## Lahev kyslíková se šikmou zátkou (s přesně vyznačeným objemem)



Objem ml	SJ mm	Kat. č.	Cena Kč za ks
100 - 150	14/15	1514.0154	92,-
250 - 300	19/26	1514.0303	103,-

## Kahan lihový s víčkem a kovovou vložkou

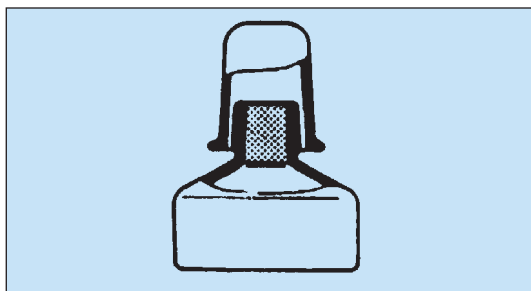

Objem ml	Počet ks v balení	Kat. č.	Cena Kč za ks
50	7*	1833.0050	229,-
200	5*	1833.0200	323,-

\* lze objednávat i po jednotlivých kusech

## Baňka na stanovení halogenů

### Objem 250 ml, se zátkou s Pt-závěsem

Název	Kat. č.	Cena Kč za ks
Baňka na stanovení halogenů	1689.0002	1 825,-



## Irigátor soudkovitý s víkem, kohoutem a tubusem u dna

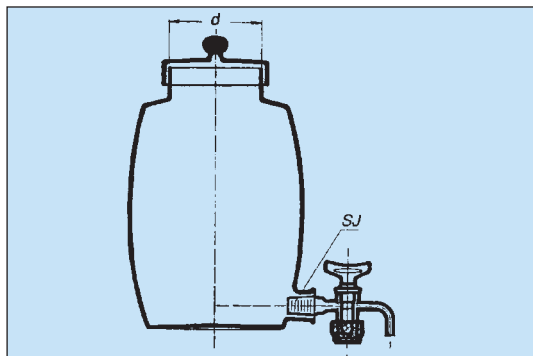

Objem ml	d mm	SJ mm	Kat. č.	Cena Kč za ks
3000	100	29/32	1516.0952	935,-
5000	100	29/32	1516.0956	998,-
10000	127	29/32	1516.0966	1 654,-
20000	160	34/35	1516.0968	2 494,-

## Lahev podle Woulffa s jedním hrdlem, zátkou a spodní výpustí s kohoutem

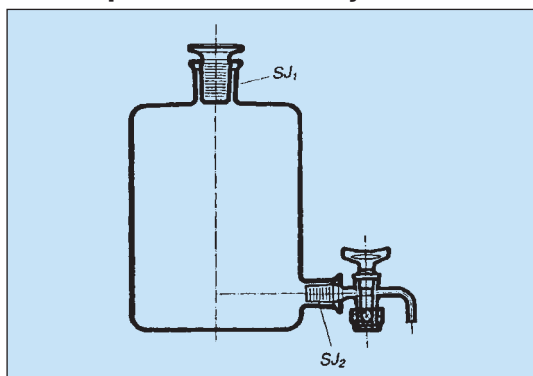

Objem ml	SJ <sub>1</sub> mm	SJ <sub>2</sub> mm	Počet ks v balení	Kat. č.	Cena Kč za ks
500	19/26	19/26	4*	1515.1500	649,-
1000	24/29	19/26	4*	1515.1940	758,-
2000	29/32	19/26	3*	1515.1950	852,-
5000	45/40	24/29	3*	1515.1956	1 298,-
10000	50/42	29/32	1	1515.1966	1 877,-
20000	50/42	29/32	1	1515.1968	3 262,-

### Náhradní kohouty k Woulffovým lahvím

pro objemy 0,5; 1 a 2 litry:	19/26	1515.9061	341,-
pro objem 5 litrů:	24/29	1515.9071	366,-
pro objemy 10 a 20 litrů:	29/32	1515.9081	477,-

\* lze objednávat i po jednotlivých kusech

## Lahev podle Woulffa se třemi zabroušenými hrdly (bez zátek)

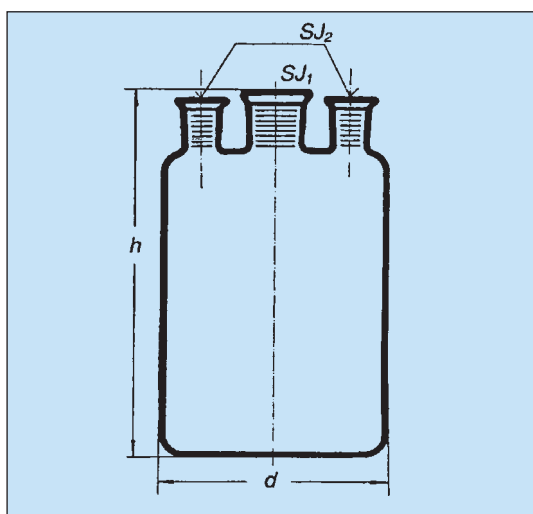

### Bez spodní výpusti

Objem ml	d mm	h mm	SJ1 mm	SJ2 mm	Počet ks v balení	Kat. č.	Cena Kč za ks
500	95	145	19/26	19/26	4*	1515.3500	852,-
1000	110	180	24/29	19/26	4*	1515.3940	981,-
2000	135	225	29/32	19/26	3*	1515.3950	830,-
5000	180	305	45/40	24/29	3*	1515.3956	1 060,-
10000	225	380	50/42	29/32	1	1515.3966	1 490,-
15000	260	420	50/42	29/32	1	1515.3967	2 290,-

### Se spodní výpustí (bez kohoutu)

Objem ml	d mm	h mm	SJ1 mm	SJ2 mm	Počet ks v balení	Kat. č.	Cena Kč za ks
500	95	145	19/26	19/26	4*	1515.5500	725,-
1000	110	180	24/29	19/26	4*	1515.5940	590,-
2000	135	225	29/32	19/26	3*	1515.5950	1 733,-
5000	180	305	45/40	24/29	3*	1515.5956	1 460,-
10000	225	380	50/42	29/32	1	1515.5966	1 952,-
15000	260	420	50/42	29/32	1	1515.5967	2 447,-

\* lze objednávat i po jednotlivých kusech

## Baňka odměrná s vyhnutým okrajem, bez zátky

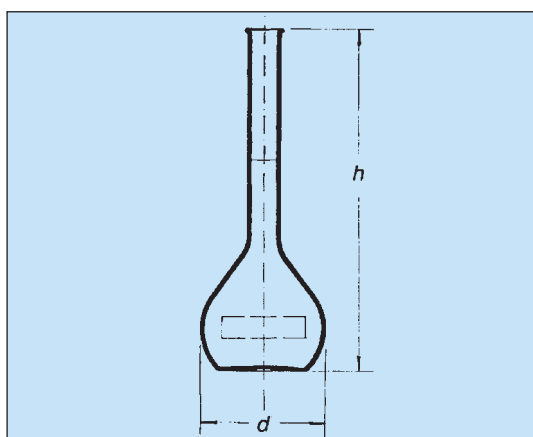

### třída B

Objem ml	Max. odchylka ± ml	d mm	h mm	Počet ks v balení	Kat. č.	Cena Kč za ks
5	0.05	22	70	10*	1351.0018	58,-
10	0.05	27	90	10*	1351.0019	64,-
25	0.08	40	110	10*	1351.0023	102,-
50	0.12	50	140	10*	1351.0025	74,-
100	0.20	60	170	10*	1351.0030	110,-
200	0.30	75	210	10*	1351.0037	146,-
250	0.30	80	220	10*	1351.0038	163,-
500	0.50	100	260	10*	1351.0043	194,-
1000	0.80	125	300	10*	1351.0044	371,-
2000	1.20	160	370	6*	1351.0046	425,-

\* lze objednávat i po jednotlivých kusech



## Baňka odměrná s vyhnutým okrajem, bez zátky

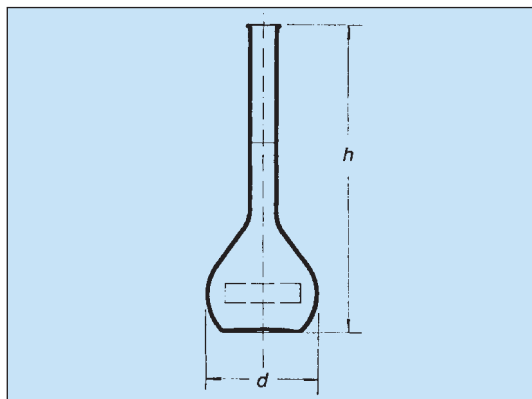

### třída A

Objem ml	Max. odchylka ± ml	d mm	h mm	Počet ks v balení	Kat. č.	Cena Kč za ks
5	0.025	22	70	10*	1351.1018	77,-
10	0.025	27	90	10*	1351.1019	79,-
25	0.04	40	110	10*	1351.1023	94,-
50	0.06	50	140	10*	1351.1025	99,-
100	0.10	60	170	10*	1351.1030	122,-
200	0.15	75	210	10*	1351.1037	156,-
250	0.15	80	220	10*	1351.1038	178,-
500	0.25	100	260	10*	1351.1043	243,-
1000	0.40	125	300	10*	1351.1044	315,-
2000	0.60	160	370	6*	1351.1046	504,-

\* lze objednávat i po jednotlivých kusech

## Baňka odměrná s vyhnutým okrajem, bez zátky

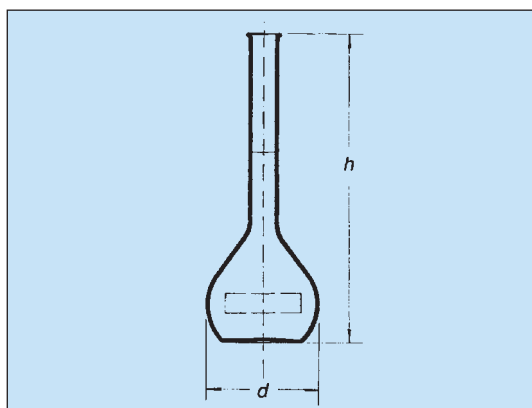

### třída K (Jde o metrologicky ověřené baňky třídy A.

Baňka je označena metrologickou značkou.)

Objem ml	Max. odchylka ± ml	d mm	h mm	Počet ks v balení	Kat. č.	Cena Kč za ks
5	0.025	22	70	10*	1351.2018	179,-
10	0.025	27	90	10*	1351.2019	269,-
25	0.04	40	110	10*	1351.2023	189,-
50	0.06	50	140	10*	1351.2025	200,-
100	0.10	60	170	10*	1351.2030	236,-
200	0.15	75	210	10*	1351.2037	278,-
250	0.15	80	220	10*	1351.2038	299,-
500	0.25	100	260	10*	1351.2043	341,-
1000	0.40	125	300	10*	1351.2044	404,-
2000	0.60	160	370	6*	1351.2046	585,-

\* lze objednávat i po jednotlivých kusech

## Baňka odměrná se zábrusem a skleněnou zátkou

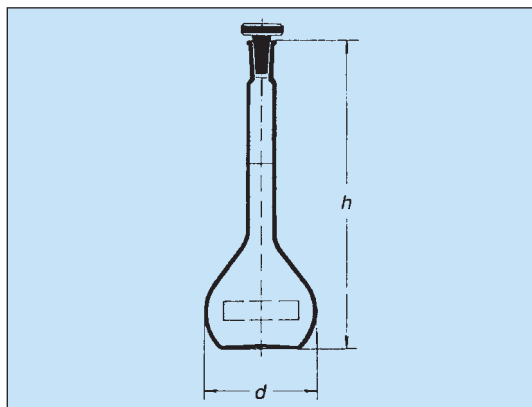

### třída B

Objem ml	Max. odchylka ± ml	d mm	h mm	SJ mm	Počet ks v balení	Kat. č.	Cena Kč za ks
5	0.05	22	70	7/16	10*	1352.0018	138,-
10	0.05	27	90	7/16	10*	1352.0019	138,-
25	0.08	40	110	10/19	10*	1352.0023	164,-
50	0.12	50	140	12/21	10*	1352.0025	135,-
100	0.20	60	170	12/21	10*	1352.0030	183,-
200	0.30	75	210	14/23	10*	1352.0037	211,-
250	0.30	80	220	14/23	10*	1352.0038	217,-
500	0.50	100	260	19/26	10*	1352.0043	273,-
1000	0.80	125	300	24/29	10*	1352.0044	327,-
2000	1.20	160	370	29/32	6*	1352.0046	403,-

\* lze objednávat i po jednotlivých kusech

## Baňka odměrná se zábrusem a skleněnou zátkou

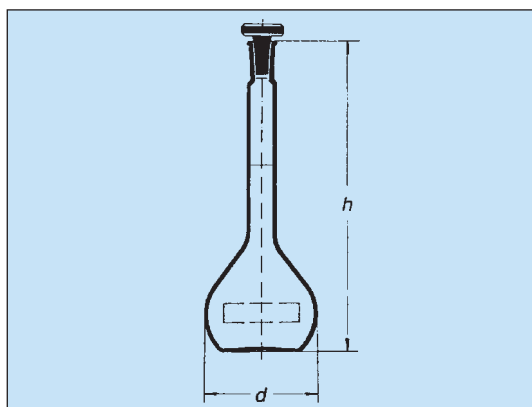

### třída A

Objem ml	Max. odchylka ± ml	d mm	h mm	SJ mm	Počet ks v balení	Kat. č.	Cena Kč za ks
5	0.025	22	70	7/16	10*	1352.1018	154,-
10	0.025	27	90	7/16	10*	1352.1019	140,-
25	0.04	40	110	10/19	10*	1352.1023	156,-
50	0.06	50	140	12/21	10*	1352.1025	186,-
100	0.10	60	170	12/21	10*	1352.1030	246,-
200	0.15	75	210	14/23	10*	1352.1037	300,-
250	0.15	80	220	14/23	10*	1352.1038	307,-
500	0.25	100	260	19/26	10*	1352.1043	373,-
1000	0.40	125	300	24/29	10*	1352.1044	447,-
2000	0.60	160	370	29/32	6*	1352.1046	529,-

\* lze objednávat i po jednotlivých kusech



## Baňka odměrná se zábrusem a skleněnou zátkou

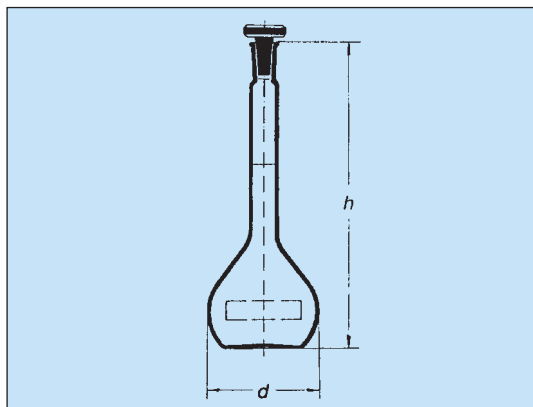

**třída K** (Jde o metrologicky ověřené baňky třídy A.

Baňka je označena metrologickou značkou.)

Objem ml	Max. odchylka ± ml	d mm	h mm	SJ mm	Počet ks v balení	Kč za ks	
5	0.025	22	70	7/16	10*	1352.2018	336,-
10	0.025	27	90	7/16	10*	1352.2019	336,-
25	0.04	40	110	10/19	10*	1352.2023	240,-
50	0.06	50	140	12/21	10*	1352.2025	270,-
100	0.10	60	170	12/21	10*	1352.2030	330,-
200	0.15	75	210	14/23	10*	1352.2037	384,-
250	0.15	80	220	14/23	10*	1352.2038	391,-
500	0.25	100	260	19/26	10*	1352.2043	457,-
1000	0.40	125	300	24/29	10*	1352.2044	531,-
2000	0.60	160	370	29/32	6*	1352.2046	613,-

\* lze objednávat i po jednotlivých kusech

## Baňka odměrná se zábrusem a plastovou zátkou

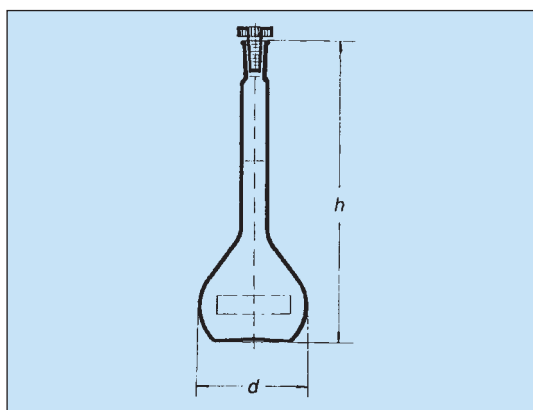

**třída B**

Objem ml	Max. odchylka ± ml	d mm	h mm	SJ mm	Počet ks v balení	Kč za ks	
5	0.05	22	70	7/16	10*	1353.0018	78,-
10	0.05	27	90	7/16	10*	1353.0019	78,-
25	0.08	40	110	10/19	10*	1353.0023	129,-
50	0.12	50	140	12/21	10*	1353.0025	110,-
100	0.20	60	170	12/21	10*	1353.0030	158,-
200	0.30	75	210	14/23	10*	1353.0037	187,-
250	0.30	80	220	14/23	10*	1353.0038	193,-
500	0.50	100	260	19/26	10*	1353.0043	243,-
1000	0.80	125	300	24/29	10*	1353.0044	297,-
2000	1.20	160	370	29/32	6*	1353.0046	372,-

\* lze objednávat i po jednotlivých kusech

## Baňka odměrná se zábrusem a plastovou zátkou

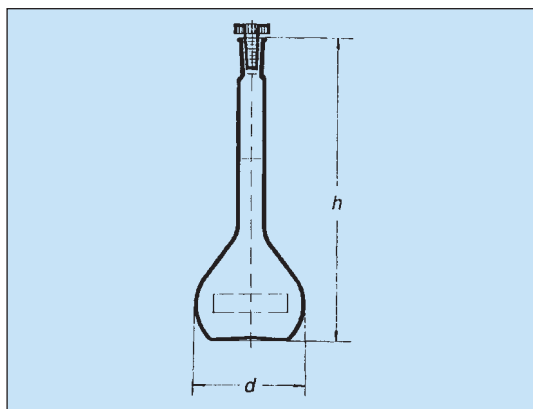

**třída A**

Objem ml	Max. odchylka ± ml	d mm	h mm	SJ mm	Počet ks v balení	Kč za ks	
5	0.025	22	70	7/16	10*	1353.1018	94,-
10	0.025	27	90	7/16	10*	1353.1019	94,-
25	0.04	40	110	10/19	10*	1353.1023	105,-
50	0.06	50	140	12/21	10*	1353.1025	114,-
100	0.10	60	170	12/21	10*	1353.1030	128,-
200	0.15	75	210	14/23	10*	1353.1037	195,-
250	0.15	80	220	14/23	10*	1353.1038	210,-
500	0.25	100	260	19/26	10*	1353.1043	261,-
1000	0.40	125	300	24/29	10*	1353.1044	395,-
2000	0.60	160	370	29/32	6*	1353.1046	498,-
5000	1.80	-	-	34/35	3*	1353.1049	1 833,-
10000	2.00	-	-	45/90	1*	1353.1053	3 729,-

\* lze objednávat i po jednotlivých kusech

## Baňka odměrná se zábrusem a plastovou zátkou

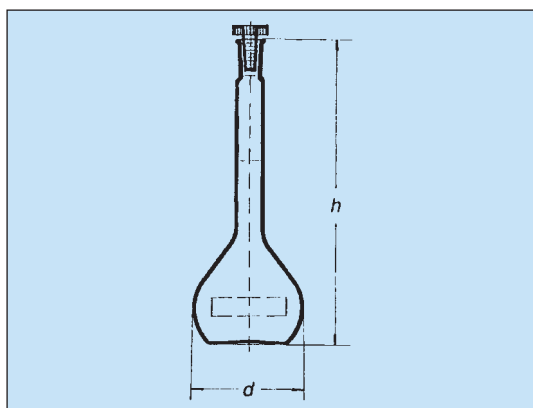

**třída K** (Jde o metrologicky ověřené baňky třídy A.

Baňka je označena metrologickou značkou.)

Objem ml	Max. odchylka ± ml	d mm	h mm	SJ mm	Počet ks v balení	Kč za ks	
5	0.025	22	70	7/16	10*	1353.2018	203,-
10	0.025	27	90	7/16	10*	1353.2019	305,-
25	0.04	40	110	10/19	10*	1353.2023	326,-
50	0.06	50	140	12/21	10*	1353.2025	245,-
100	0.10	60	170	12/21	10*	1353.2030	305,-
200	0.15	75	210	14/23	10*	1353.2037	360,-
250	0.15	80	220	14/23	10*	1353.2038	366,-
500	0.25	100	260	19/26	10*	1353.2043	447,-
1000	0.40	125	300	24/29	10*	1353.2044	502,-
2000	0.60	160	370	29/32	6*	1353.2046	582,-

\* lze objednávat i po jednotlivých kusech



## Baňka odměrná se zábrusem a plastovou zátkou, hnědé sklo

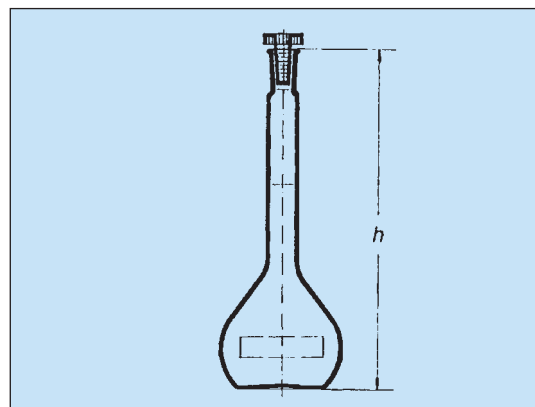

**třída A.** Včetně šaržového certifikátu dle DIN EN ISO 1042, hnědé borosilikátové sklo, Hirschmann

Objem ml	Max. odchylka ± ml	d mm	h mm	SJ mm	Počet ks v balení	Kat. č.	Cena Kč za ks
5	0,025	22	70	7/16	2*	1353.5011	275,-
10	0,025	27	90	7/16	2*	1353.5012	275,-
25	0,04	40	110	10/19	2*	1353.5013	290,-
50	0,06	50	140	12/21	2*	1353.5014	295,-
100	0,1	60	170	12/21	2*	1353.5015	295,-
200	0,15	75	210	14/23	2*	1353.5016	390,-
250	0,15	80	220	14/23	2*	1353.5017	420,-
500	0,25	100	260	19/26	2*	1353.5018	570,-
1000	0,4	125	300	24/29	1	1353.5019	830,-
2000	0,6	160	370	29/32	1	1353.5020	1 170,-

\* lze objednávat i po jednotlivých kusech

## Baňka s děleným hrdlem

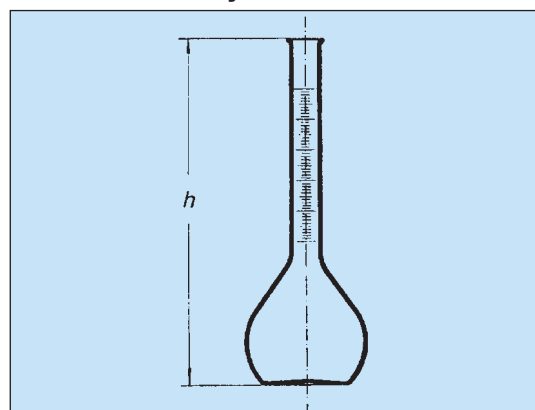

Objem ml	h mm	Počet ks v balení	Kat. č.	Cena Kč za ks
100+10	205	10*	1355.2830	313,-
200+20	245	10*	1355.2837	326,-
250+25	280	10*	1355.2938	341,-
500+50	320	10*	1355.3143	383,-

\* lze objednávat i po jednotlivých kusech

## Baňka podle Stohmanna se zábrusem a skleněnou zátkou

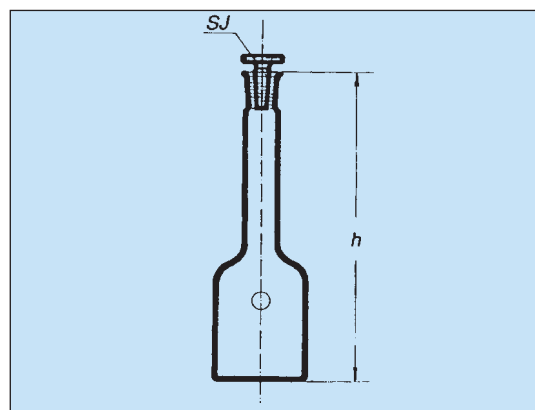

Objem ml	SJ mm	h mm	Počet ks v balení	Kat. č.	Cena Kč za ks
250	19/26	230	10*	1355.0038	226,-
500	24/29	280	10*	1355.0043	245,-
1000	24/29	339	10*	1355.0044	313,-
2000	29/32	440	4*	1355.0046	428,-

\* lze objednávat i po jednotlivých kusech

## Baňka Kohlruschova, třída A

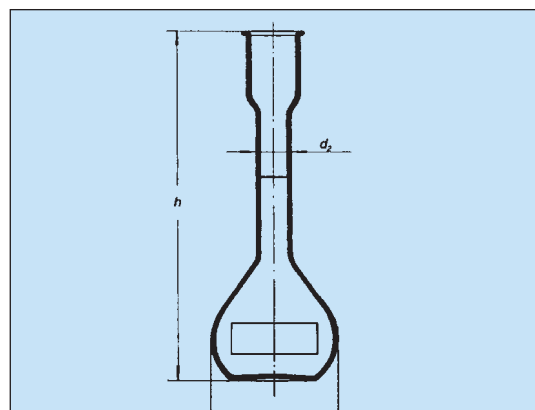

Objem ml	stupnice ml	d <sub>2</sub> mm	d <sub>1</sub> mm	h mm	Počet ks v balení	Kat. č.	Cena Kč za ks
100	0.10	16	60	170	10*	1355.1030	190,-
200	0.15	19	75	210	10*	1355.1037	213,-

\* lze objednávat i po jednotlivých kusech



## Pyknometr Gay-Lussac

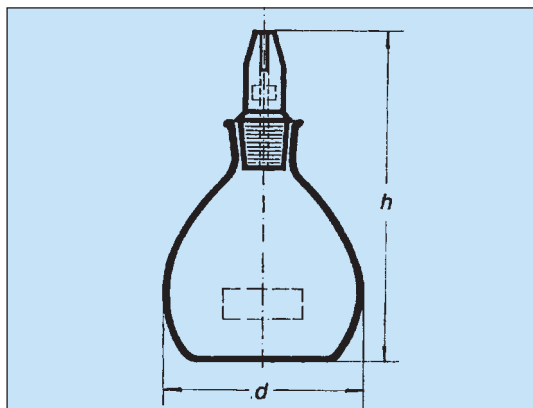

Objem ml	d mm	h mm	Počet ks v balení	Kat. č.	Cena Kč za ks
10	27	55	10*	1551.0019	319,-
25	40	75	10*	1551.0023	264,-
50	50	85	10*	1551.0025	294,-
100	57	100	10*	1551.0030	252,-

\* lze objednávat i po jednotlivých kusech

## Pyknometr Reischauerův (trubicový se stupnicí)

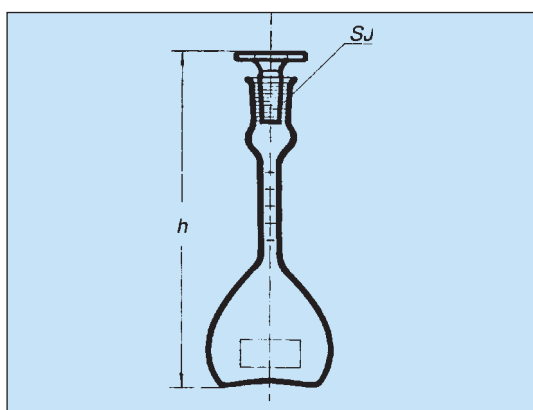

Objem ml	SJ mm	h mm	Počet ks v balení	Kat. č.	Cena Kč za ks
25	10/13	105	10*	1552.1023	298,-
50	10/13	115	10*	1552.1025	341,-

\* lze objednávat i po jednotlivých kusech

## Pyknometr dle Kováře

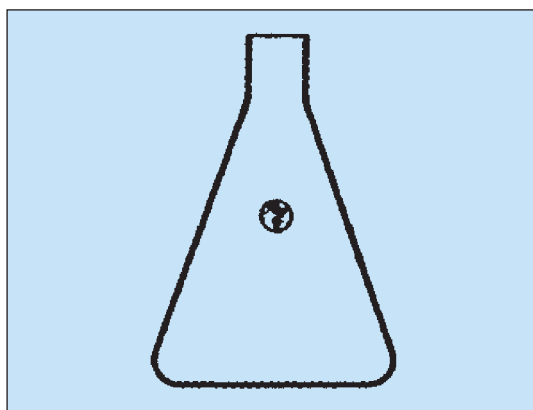

Objem ml	Kat. č.	Cena Kč za kus
50	1553.0010	87,-
100	1553.0012	95,-

## Pyknometr dle Hubbarda

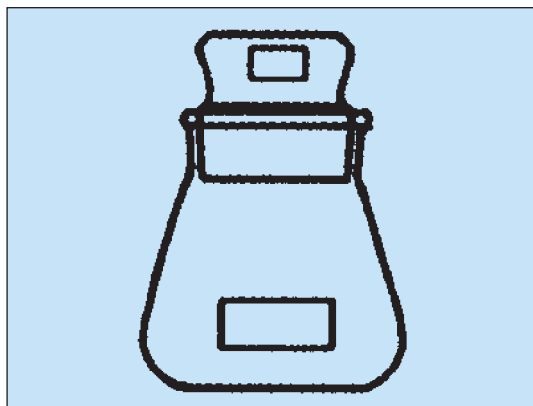

Objem ml	Kat. č.	Cena Kč za kus
25	1554.0015	465,-



## Pyknometr pivovarnický

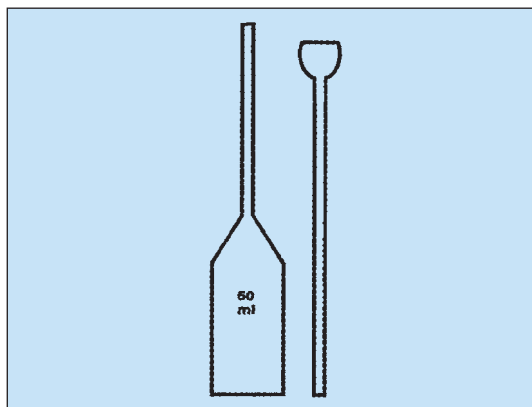

Model s nálevkou má trubici s větším průměrem, model bez nálevky má kapilární trubici.

Model	Objem ml	Kat. č.	Cena Kč za kus
s nálevkou	50	1555.0010	195,-
bez nálevky	50	1555.0012	176,-

## Pyknometr silniční

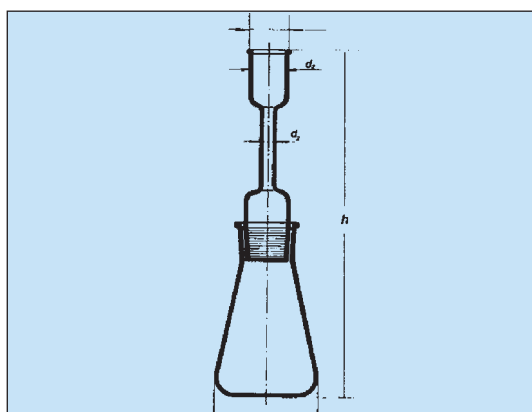

S nástavcem na zábrus 45/40

Objem ml	Kat. č.	Cena Kč za kus
500	1556.0005	525,-
1000	1556.0007	578,-

## Normál cejchovní (etalon)

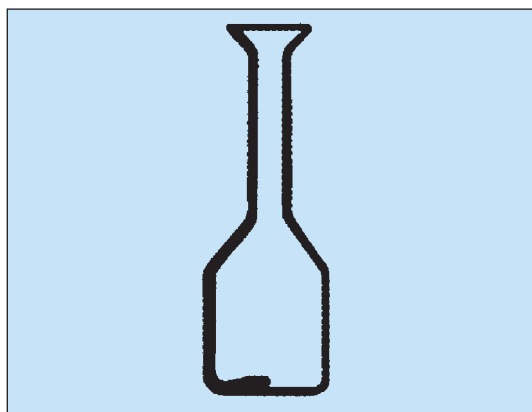

Odměrná nádoba daného objemu, avšak bez rysky, která se vyznačuje až při cejchování. Ceny jsou za vlastní nádobu, cejchování se objednává zvlášť a poplatek je různý podle velikosti nádoby.

Objem ml	d mm	h mm	Počet ks v balení	Kat. č.	Cena Kč za kus
100	51	155	1	1354.0010	168,-
250	70	211	1	1354.0012	215,-
500	86	223	1	1354.0015	266,-
1000	109	330	2*	1354.0017	326,-
2000	135	414	2*	1354.0020	488,-
5000	182	563	2*	1354.0022	914,-
10000	227	709	1	1354.0024	1 838,-
20000	289	905	1	1354.0026	3 806,-

\* lze objednávat i po jednotlivých kusech

## Odměrný válec vysoký, třída A, modrý potisk

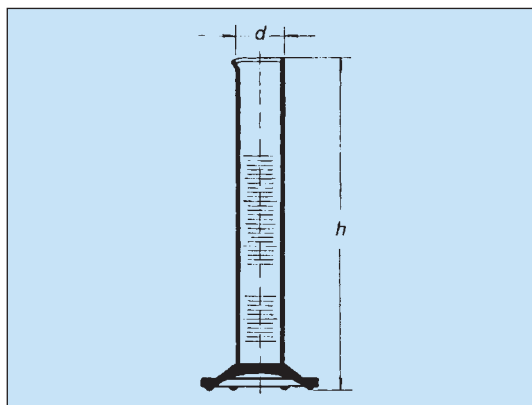

Objem ml	Stupnice ± ml	d mm	h mm	Kat. č.	Cena Kč za kus
5	0.05	12.9	115	1561.0718	89,-
10	0.10	15.5	135	1561.0819	89,-
25	0.25	21.3	160	1561.0923	89,-
50	0.50	26.0	195	1561.1125	95,-
100	0.50	31.3	240	1561.1130	100,-
250	1.00	41.0	320	1561.1238	155,-
500	2.50	53.2	380	1561.1343	230,-
1000	5.00	67.0	465	1561.1444	360,-
2000	10.00	83.5	565	1561.1546	740,-



## Odměrný válec vysoký, třída B

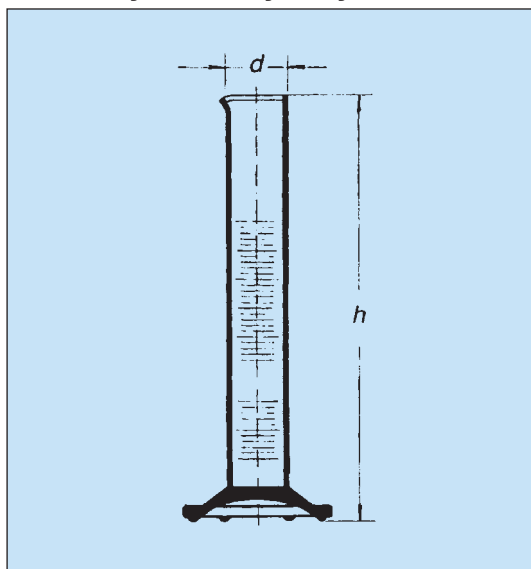

### hnědý potisk (standardní zboží)

Objem ml	Stupnice ± ml	d mm	h mm	Kat. č.	Cena Kč za ks
5	0.1	12.9	115	1563.0718	67,-
10	0.2	15.5	135	1563.0819	63,-
25	0.5	21.3	160	1563.0923	74,-
50	1.0	26.0	195	1563.1125	74,-
100	1.0	31.3	240	1563.1130	79,-
250	2.0	41.0	320	1563.1238	131,-
500	5.0	53.2	380	1563.1343	190,-
1000	10.00	67.0	465	1563.1444	310,-
2000	20.00	83.5	565	1563.1546	607,-

### bílý potisk

Objem ml	Stupnice ± ml	d mm	h mm	Kč za ks	
5	0.1	12.9	115	1563.0719	65,-
10	0.2	15.5	135	1563.0820	63,-
25	0.5	21.3	160	1563.0924	74,-
50	1.0	26.0	195	1563.1126	74,-
100	1.0	31.3	240	1563.1131	79,-
250	2.0	41.0	320	1563.1239	125,-
500	5.0	53.2	380	1563.1344	190,-
1000	10.00	67.0	465	1563.1445	295,-
2000	20.00	83.5	565	1563.1547	578,-

## Odměrný válec nízký, třída B

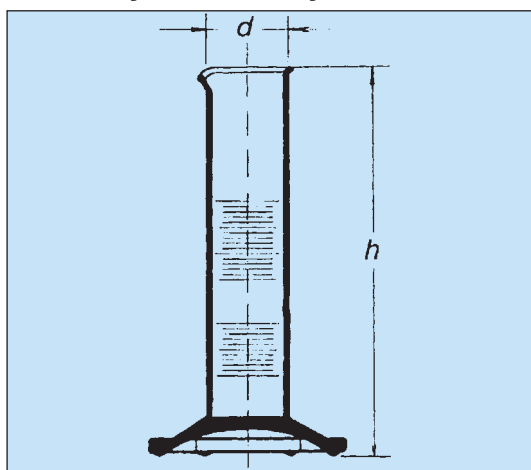

### hnědý potisk

Objem ml	Stupnice ± ml	d mm	h mm	Počet ks v balení	Kč za ks	
5	0.2	15.5	90	10*	1565.0818	66,-
10	0.5	21.3	100	10*	1565.0919	66,-
25	1.0	26.0	125	10*	1565.1123	78,-
50	1.0	31.3	150	10*	1565.1125	78,-
100	2.0	41.3	170	10*	1565.1230	83,-
250	5.0	53.2	235	10*	1565.1338	131,-
500	10.0	67.0	280	8*	1565.1443	200,-
1000	20.00	83.5	340	5*	1565.1544	310,-
2000	50.00	95.0	420	6*	1565.1746	620,-

\* lze objednat i po jednotlivých kusech

Válce odměrné z plastů viz str. 88

## Odměrný válec vysoký se zabroušenou skleněnou zátkou

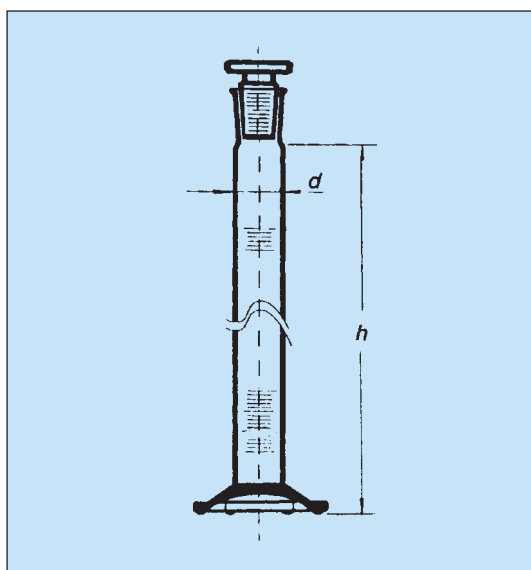

### třída A, modrý potisk

Objem ml	Stupnice ± ml	d mm	h mm	SJ	Počet ks v balení	Kč za ks	
5	0.05	12.9	115	10/19	10*	1566.0718	156,-
10	0.10	15.5	135	10/19	10*	1566.0819	156,-
25	0.25	21.3	160	14/23	10*	1566.0923	168,-
50	0.50	26.0	195	19/26	10*	1566.1125	184,-
100	0.50	31.3	240	24/29	10*	1566.1130	192,-
250	1.00	41.0	320	29/32	10*	1566.1238	281,-
500	2.50	53.2	380	34/35	10*	1566.1343	416,-
1000	5.00	67.0	465	45/40	4*	1566.1444	625,-
2000	10.00	83.5	565	45/40	3*	1566.1546	987,-

### třída B, hnědý potisk

Objem ml	Stupnice ± ml	d mm	h mm	SJ	Počet ks v balení	Kč za ks	
10	0.20	15.5	135	10/19	10*	1567.0819	130,-
25	0.50	21.3	160	14/23	10*	1567.0923	147,-
50	1.00	26.0	195	19/26	10*	1567.1125	163,-
100	1.00	31.3	240	24/29	10*	1567.1130	171,-
250	2.00	41.0	320	29/32	10*	1567.1238	283,-
500	5.00	53.2	380	34/35	10*	1567.1343	366,-
1000	10.00	67.0	465	45/40	4*	1567.1444	557,-
2000	20.00	83.5	565	45/40	3*	1567.1546	824,-

\* lze objednat i po jednotlivých kusech



## Džbán odměrný válcovitý se stupnicí a uchem

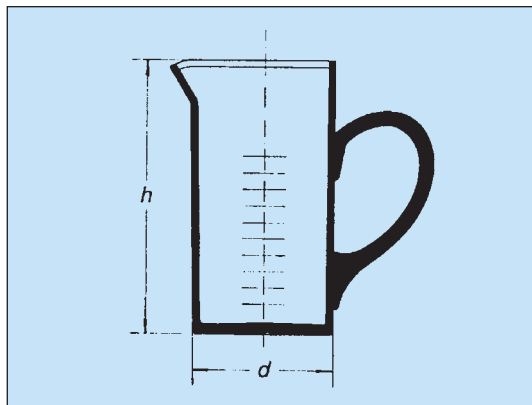

Objem ml	d mm	h mm	Počet ks v balení	Kat. č.	Cena Kč za ks
100	50	100	49*	1571.1330	329,-
250	68	132	24*	1571.1338	557,-
500	83	177	15*	1571.1443	749,-
1000	104	205	12*	1571.1644	824,-
2000	130	250	6*	1571.1746	698,-

\* lze objednávat i po jednotlivých kusech

## Džbán odměrný kuželový se stupnicí a uchem

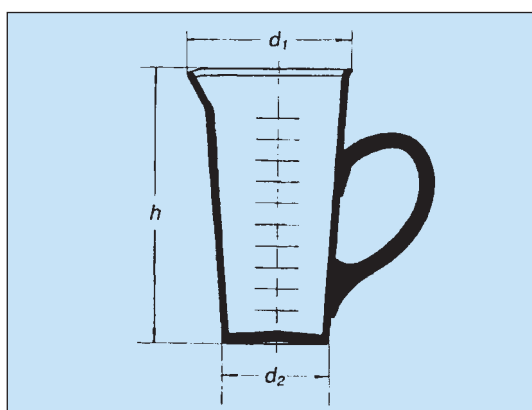

Objem ml	d <sub>1</sub> mm	d <sub>2</sub> mm	h mm	Počet ks v balení	Kat. č.	Cena Kč za ks
100	57	42	115	49*	1572.1330	340,-
250	75	55	140	24*	1572.1338	567,-
500	100	70	170	15*	1572.1443	725,-
1000	120	90	225	12*	1572.1644	851,-
2000	145	107	270	6*	1572.1746	1 088,-

\* lze objednávat i po jednotlivých kusech

## Džbán na moč se stupnicí

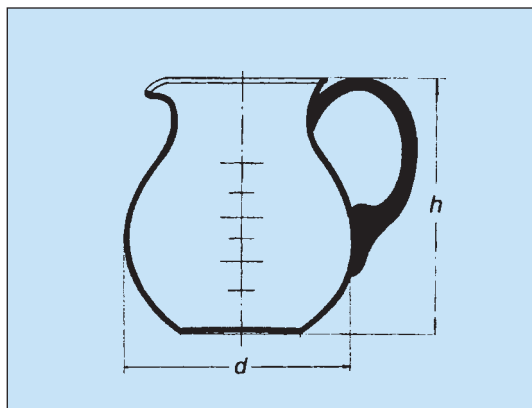

Objem ml	d mm	h mm	Počet ks v balení	Kat. č.	Cena Kč za ks
1500	155	175	4*	1575.0845	352,-

\* lze objednávat i po jednotlivých kusech

## Válec sedimentační podle Imhoffa

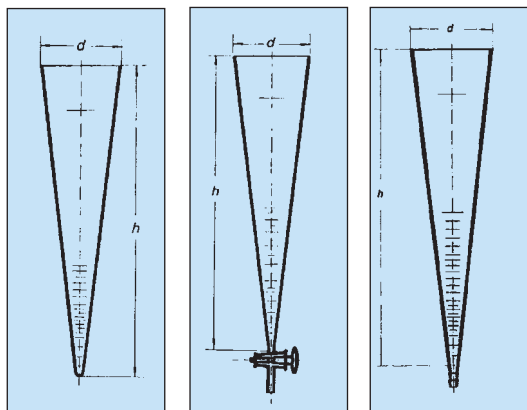

### s uzavřenou špičkou

Objem ml	d mm	h mm	Počet ks v balení	Kat. č.	Cena Kč za ks
1000	118	470	10*	1569.1044	485,-

### s kohoutem

Objem ml	d mm	h mm	Počet ks v balení	Kat. č.	Cena Kč za ks
1000	118	470	10*	1569.2044	884,-

### s otevřenou špičkou s olivkou

Objem ml	d mm	h mm	Počet ks v balení	Kat. č.	Cena Kč za kus
1000	118	470	10*	1569.2050	710,-

\* lze objednávat i po jednotlivých kusech



## Nálevka dělicí, hruškovitá

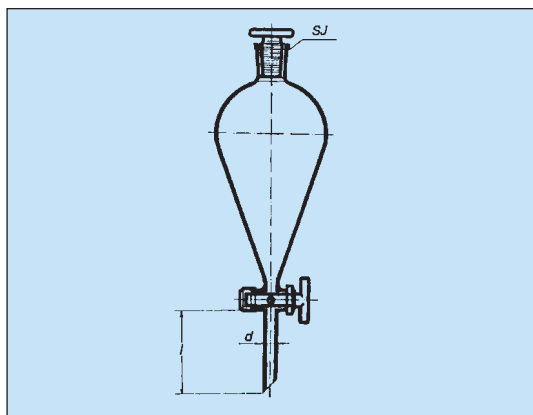

### se skleněným kohoutem

Objem ml	SJ	d mm	l mm	Počet ks v balení	Kat. č.	Cena Kč za ks
50	19/26	9	70	4*	1415.5050	373,-
100	19/26	9	70	4*	1415.5100	389,-
250	29/32	9	70	2*	1415.5250	404,-
500	29/32	10	70	2*	1415.5500	478,-
1000	29/32	10	70	2*	1415.5940	593,-
2000	29/32	13	70	2*	1415.5950	788,-

### se kohoutem s teflonovým jádrem

Objem ml	SJ	d mm	h mm	Počet ks v balení	Kat. č.	Cena Kč za ks
50	19/26	9	70	4*	1415.5056	473,-
100	19/26	9	70	4*	1415.5106	499,-
250	19/26	9	70	2*	1415.5256	525,-
500	24/29	10	70	2*	1415.5506	625,-
1000	29/32	10	70	2*	1415.5946	1 088,-
2000	29/32	13	70	1	1415.5956	924,-

\* lze objednávat i po jednotlivých kusech

## Nálevka přikapávací (se zabroušenou skleněnou zátkou a spodním zábrusem)

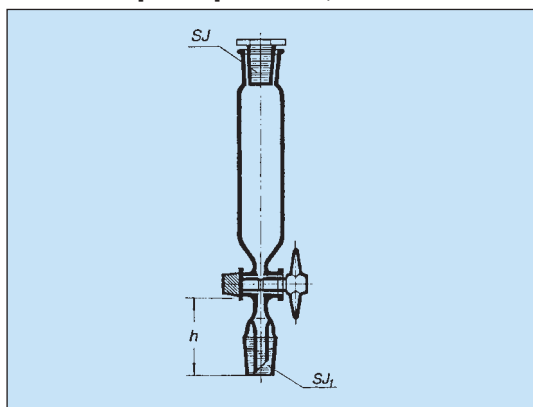

### Standardní (viz. obr.)

Objem ml	SJ mm	SJ <sub>1</sub> mm	h mm	Počet ks v balení	Kat. č.	Cena Kč za ks
50	19/26	14/23	50	4*	1415.6050	525,-
100	19/26	14/23	50	4*	1415.6100	557,-
250	29/32	29/32	65	2*	1415.6250	656,-
500	29/32	29/32	65	2*	1415.6500	730,-
1000	29/32	29/32	65	2*	1415.6940	893,-
2000	29/32	29/32	65	1	1415.6950	1 073,-

### S vyrovnáváním tlaku (nezobrazeno)

Objem ml	SJ mm	SJ <sub>1</sub> mm	h mm	Počet ks v balení	Kat. č.	Cena Kč za ks
50	19/26	14/23	50		1415.6051	690,-
100	19/26	14/23	50		1415.6101	745,-
250	29/32	29/32	65		1415.6251	820,-
500	29/32	29/32	65		1415.6501	890,-
1000	29/32	29/32	65		1415.6941	1 095,-

\* lze objednávat i po jednotlivých kusech

## Nálevka dělicí, válcovitá (se zabroušenou skleněnou zátkou)

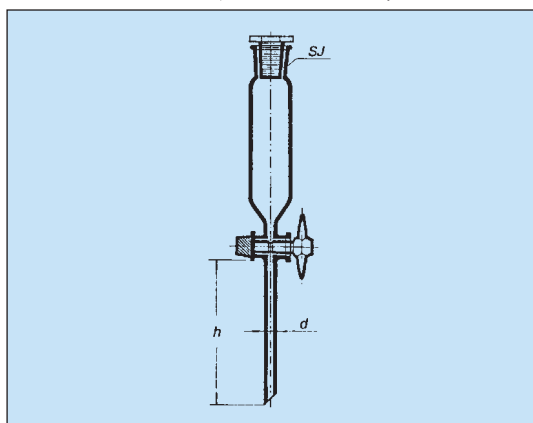

### Bez stupnice

Objem ml	SJ mm	d mm	h mm	Počet ks v balení	Kat. č.	Cena Kč za ks
50	19/26	9	150	4*	1415.4050	446,-
100	19/26	9	150	4*	1415.4100	478,-
250	29/32	9	150	2*	1415.4250	499,-
500	29/32	10	150	2*	1415.4500	530,-
1000	29/32	10	150	2*	1415.4940	604,-
2000	29/32	13	150	1	1415.4950	767,-

### Se stupnicí

Objem ml	SJ mm	d mm	h mm	Počet ks v balení	Kat. č.	Cena Kč za ks
100	19/26	9	150	4*	1415.4101	415,-
250	29/32	9	150	2*	1415.4251	467,-
500	29/32	10	150	2*	1415.4501	520,-
1000	29/32	10	150	2*	1415.4941	651,-

\* lze objednávat i po jednotlivých kusech



## Nálevka dělicí, válcovitá (otevřená, skleněný kohout)

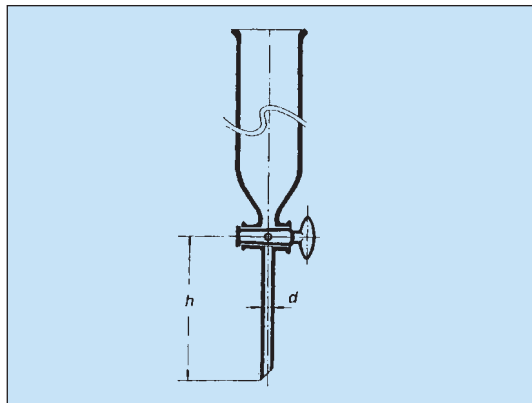

Objem ml	d mm	h mm	Počet ks v balení	Kat. č.	Cena Kč za ks
50	9	15	4*	1415.0050	326,-
100	9	150	4*	1415.0100	347,-
250	9	150	2*	1415.0250	368,-
500	10	150	2*	1415.0500	410,-
1000	10	150	2*	1415.0940	465,-

\* lze objednávat i po jednotlivých kusech

## Nálevka dělicí, kulovitá (se zabroušenou skleněnou zátkou, skleněný kohout)

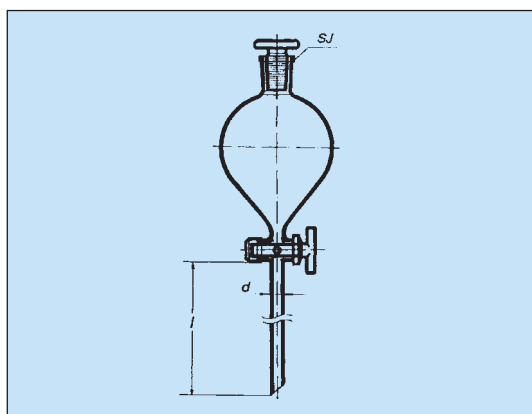

Objem ml	SJ	d mm	l mm	Počet ks v balení	Kat. č.	Cena Kč za ks
50	19/26	9	70	4*	1415.1050	462,-
100	19/26	9	70	4*	1415.1100	478,-
250	19/26	9	70	2*	1415.1250	499,-
500	24/29	10	70	2*	1415.1500	551,-
1000	29/32	10	70	2*	1415.1940	625,-
2000	29/32	13	70	1	1415.1950	798,-

\* lze objednávat i po jednotlivých kusech

## Zkumavka centrifugační, rovný okraj (borosilikátové sklo)

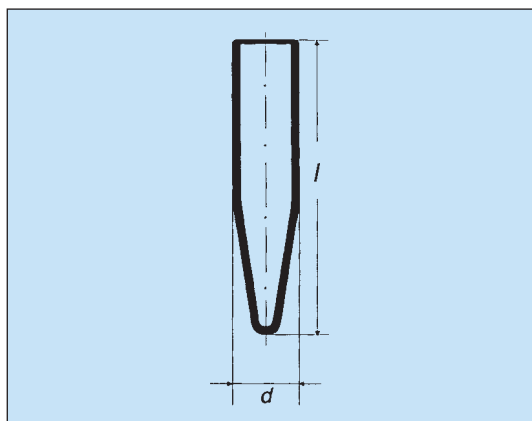

nedělené				Kč za ks
d mm	l mm	Kat. č.	Cena Kč za ks	
17	98	1613.1798	8,-	
24	98	1613.2498	10,-	
36	98	1613.3698	19,-	
40	115	1613.4011	70,-	

## Zkumavka centrifugační, vyhnutý okraj

Obsah do 15 ml, graduace bílá s dělením po 0,1 ml.  
Zatížení do RZB 3500. **Nutno odebrat balení 10 ks.**

### dělené - se stupnicí, borosilikátové sklo

dxl mm	dělení do ml	Počet ks v balení	Kat. č.	Cena Kč za ks
17x113	10	10	1613.8313	70,-
17x113	15	10	1613.8713	75,-

### dělené - se stupnicí, sodnovápenaté sklo

dxl mm	dělení do ml	Počet ks v balení	Kat. č.	Cena Kč za ks
17x113	10	10	1613.8312	53,-
17x113	15	10	1613.8712	56,-



## Zkumavka s kulatým dnem, vyhnutý okraj (borosilikátové sklo)

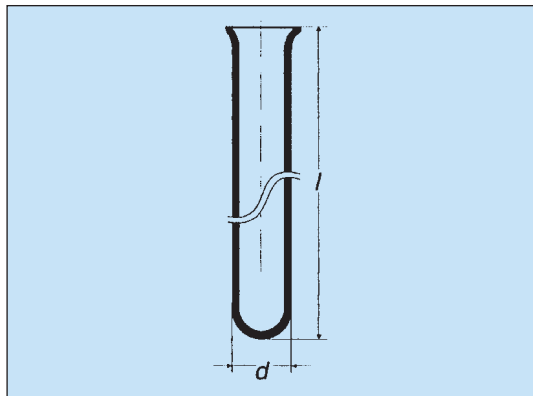

d mm	l mm	Počet ks v balení	Kat. č.	Cena Kč za ks
8	70	25*	1611.0807	6,-
10	100	25*	1611.1010	7,-
12	100	25*	1611.1210	7,-
14	130	25*	1611.1413	8,-
14	140	25*	1611.1414	8,-
16	150	25*	1611.1615	9,-
18	180	25*	1611.1818	10,-
20	180	25*	1611.2018	10,-
24	160	25*	1611.2416	13,-
24	200	25*	1611.2420	12,-
30	160	25*	1611.3016	20,-
30	200	25*	1611.3020	18,-
40	160	25*	1611.4016	30,-
40	200	25*	1611.4020	33,-

\* lze objednávat i po jednotlivých kusech

## Zkumavka s kulatým dnem, se stupnicí, vyhnutý okraj (borosilikátové sklo)

d mm	l mm	objem ml	dělení ml	Kč za ks
13	150	10	0,1	29,-
15	160	15	0,1	31,-
17	160	20	0,2	33,-
17	190	25	0,2	34,-

## Zkumavka s kulatým dnem, rovný okraj (borosilikátové sklo)

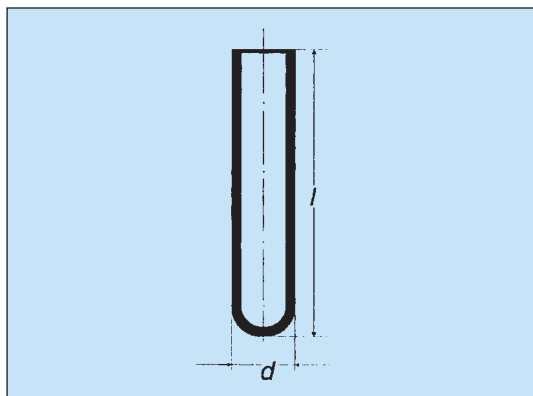

d mm	l mm	Počet ks v balení	Kč za ks	
6	110	-	1612.0611	3,-
8	70	25*	1612.0807	5,-
9	120	25*	1612.0912	6,-
10	80	25*	1612.1008	5,-
10	100	25*	1612.1010	8,-
13	90	25*	1612.1309	6,-
14	90	25*	1612.1409	6,-
14	100	25*	1612.1410	6,-
14	130	25*	1612.1413	6,-
15	100	25*	1612.1510	7,-
16	150	25*	1612.1615	8,-
16	160	25*	1612.1616	8,-
18	180	25*	1612.1818	10,-
24	200	25*	1612.2420	13,-

\* lze objednávat i po jednotlivých kusech

## Zkumavky s kulatým dnem, rovný okraj

Jsou ze sodnodraselného skla. **Nutno odebrat balení 100 ks**

d mm	l mm	Počet ks v balení	Kč za ks	
10	75	100	1612.4214	1,50
12	100	100	1612.4217	1,80
16	100	100	1612.4221	2,10
16	160	100	1612.4226	3,00
18	180	100	1612.4228	4,30
30	180	100	1620.3018	5,00

## Zkumavka se zabroušenou skleněnou zátkou (borosilikátové sklo)

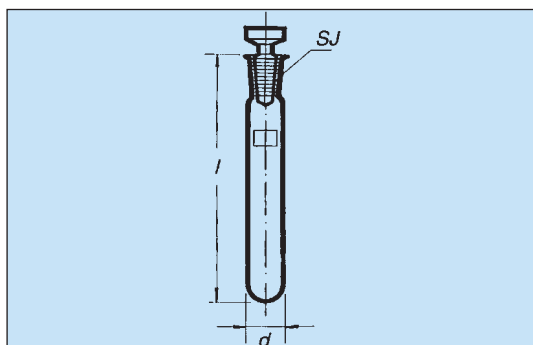

SJ	d mm	l mm	t mm	Počet ks v balení	Kč za ks	
12/21	16	150	1.8	50*	1614.1615	105,-
14/23	18	180	1.8	50*	1614.1818	98,-
19/26	22	150	1.8	50*	1614.2215	110,-
19/26	22	200	1.8	50*	1614.2220	116,-
29/32	34	200	2.0	50*	1614.3420	144,-

\* lze objednávat i po jednotlivých kusech



## Zkumavka mikrobiologická

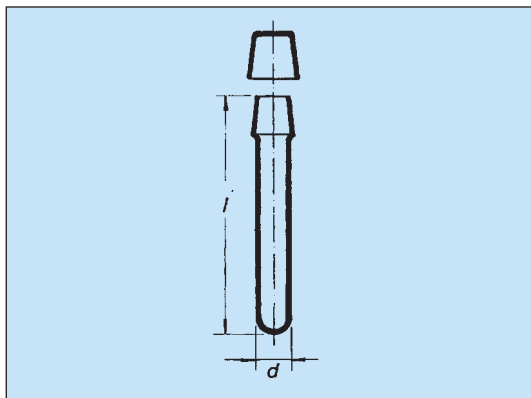

### Zkumavka s kovovým uzávěrem

d mm	l mm	tl. stěny mm	Počet ks v balení	Kat. č.	Cena Kč za ks
17	120	1.2	50*	1615.1711	17,-
17	160	1.2	50*	1615.1712	18,-

### Zkumavka bez uzávěru

d mm	l mm	tl. stěny mm	Počet ks v balení	Kat. č.	Cena Kč za ks
17	120	1.2	50*	1615.1717	14,-
17	160	1.2	50*	1615.1718	15,-

\* lze objednávat i po jednotlivých kusech

## Zkumavka bakteriologická se závitem GL18

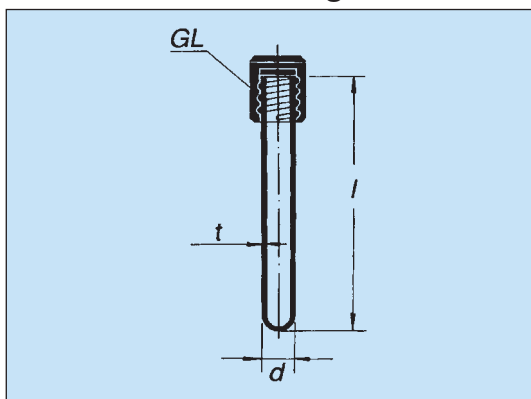

d mm	l mm	t mm	GL	Počet ks v balení	Kat. č.	Cena Kč za ks
16	100	1.8	18	50*	1616.1610	19,-
16	120	1.8	18	50*	1616.1612	21,-
16	160	1.8	18	50*	1616.1616	23,-

\* lze objednávat i po jednotlivých kusech

## Jádro s normalizovaným zábrusem

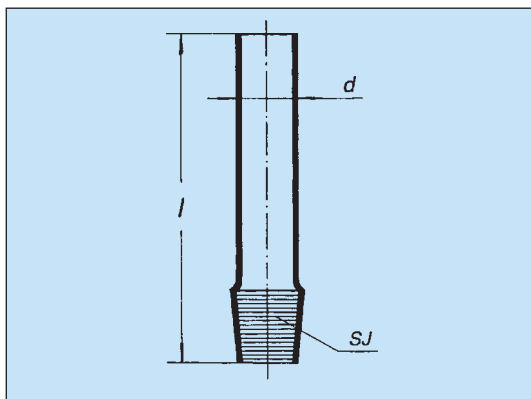

SJ mm	d mm	l mm	Kat. č.	Cena Kč za ks
7/16	7	120	1631.0716	53,-
10/19	8	120	1631.1019	44,-
12/21	11	120	1631.1221	26,-
14/23	13	120	1631.1423	26,-
19/26	17	150	1631.1926	26,-
24/29	22	150	1631.2429	44,-
29/32	26	150	1631.2932	32,-
45/40	40	150	1631.4540	107,-
60/46	56	200	1631.6046	320,-
71/51	65	200	1631.7151	368,-

## Plášť s normalizovaným zábrusem

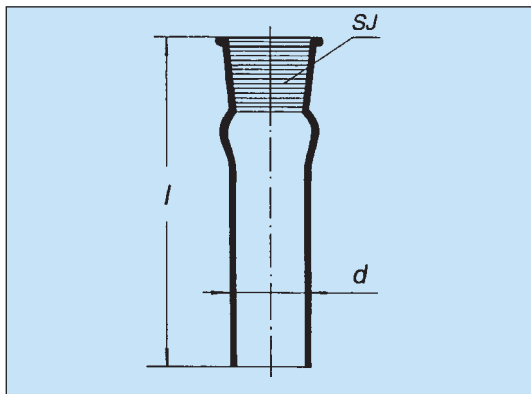

d mm	l mm	SJ mm	Kat. č.	Cena Kč za ks
13	80	7/16	1632.0716	37,-
13	120	14/23	1632.1423	28,-
22	150	19/26	1632.1926	30,-
28	150	24/29	1632.2429	35,-
26	150	29/32	1632.2932	36,-
40	150	34/35	1632.3435	48,-
42	150	45/40	1632.4540	99,-



## Vložka přechodová plášť / jádro

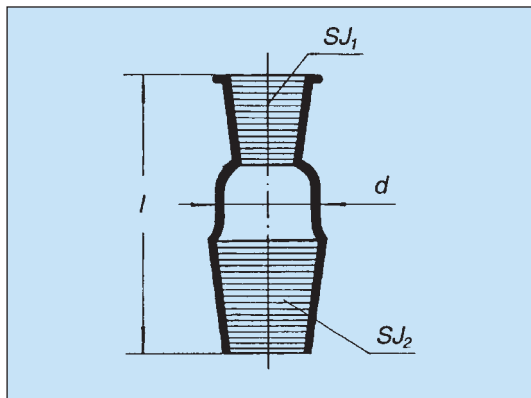

plášť SJ <sub>1</sub> mm	jádro SJ <sub>2</sub> mm	d mm	l mm	Kat. č.	Cena Kč za ks
14/23	24/29	25	38	1633.9054	105,-
14/23	29/32	26	38	1633.9055	134,-
19/26	29/32	29	38	1633.9065	140,-
19/26	45/40	40	90	1633.9070	298,-
24/29	29/32	29	45	1633.9075	170,-
29/32	45/40	40	57	1633.9088	512,-
29/32	60/46	53	62	1633.9080	572,-
45/40	71/51	62	79	1633.9091	889,-

## Vložka přechodová plášť / jádro (obrácená redukce)

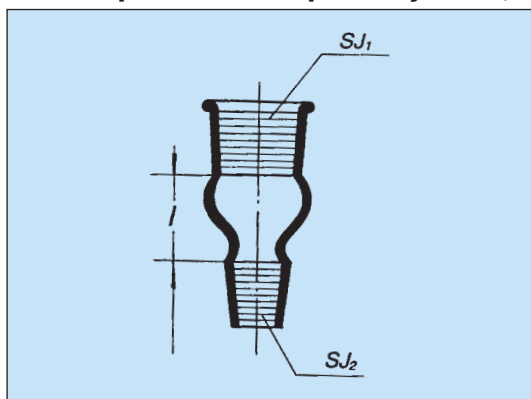

plášť SJ <sub>1</sub> mm	jádro SJ <sub>2</sub> mm	l mm	Kat. č.	Cena Kč za ks
14/23	12/21	20	1634.0051	129,-
19/26	14/23	20	1634.0062	152,-
24/29	19/26	25	1634.0073	168,-
29/32	14/23	35	1634.0082	168,-
29/32	19/26	35	1634.0083	192,-
29/32	24/29	35	1634.0084	215,-
45/40	24/29	45	1634.0114	365,-
45/40	29/32	45	1634.0115	365,-

## Nástavec se zahnutou trubičkou, NZ - jádro

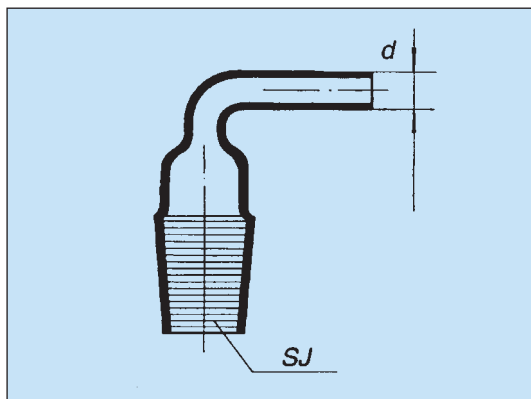

SJ mm	d mm	Kat. č.	Cena Kč za ks
14/23	8	1638.2050	38,-
19/26	8	1638.2060	67,-
24/29	8	1638.2070	48,-
29/32	8	1638.2080	50,-
45/40	12	1638.2110	104,-

## Nástavec se zahnutou trubičkou a kohoutem, NZ - jádro

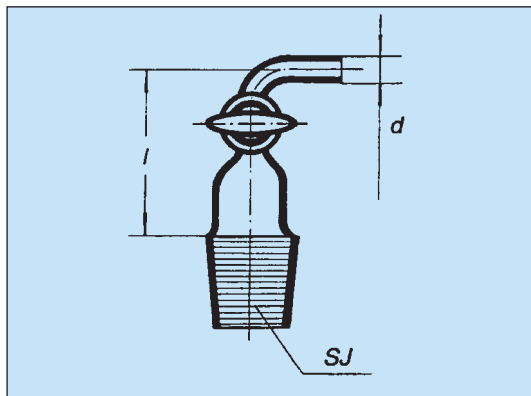

SJ mm	Klíč č.	d mm	l mm	Kat. č.	Cena Kč za ks
14/23	2	7	42	1638.3050	290,-
19/29	2	7	45	1638.3060	294,-
24/29	2	7	50	1638.3070	237,-
29/32	2	7	60	1638.3080	252,-



## Trubička vysoušecí pro náplň chloridu vápenatého

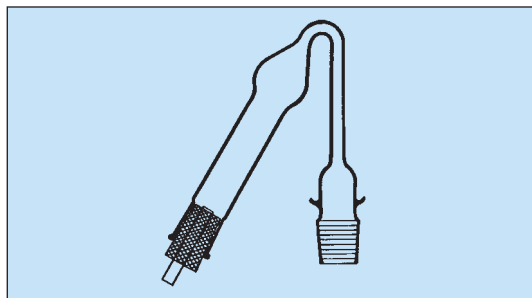

Označení

Trubička vysoušecí, jádro NZ 14/23  
Trubička vysoušecí, jádro NZ 29/32

Kat. č.

Cena

Kč  
za ks

1638.3101

95,-

1638.3105

191,-

## Koleno v úhlu 135°, NZ - plášť / jádro

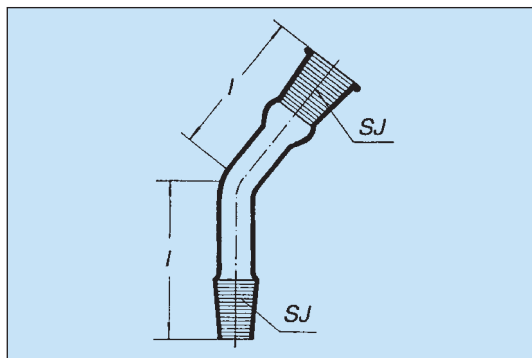

SJ mm	l mm
14/23	63
29/32	77

Kč  
za ks

1637.5050

131,-

1637.5080

119,-

## Koleno v úhlu 75°, NZ - plášť / jádro

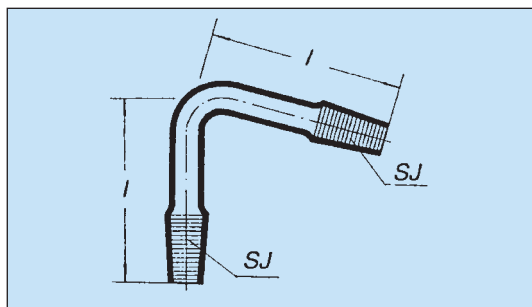

SJ mm	l mm
14/23	67
29/32	87

Kč  
za ks

1637.6050

87,-

1637.6080

100,-

## Koleno v úhlu 75°, NZ - plášť / jádro

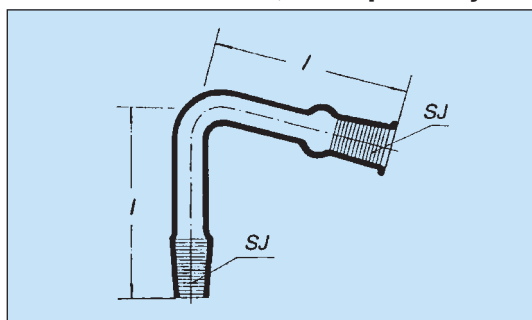

SJ mm	l mm
14/23	67
29/32	82

Kč  
za ks

1637.7050

87,-

1637.7080

119,-

## Koleno v úhlu 90°, NZ - plášť / jádro

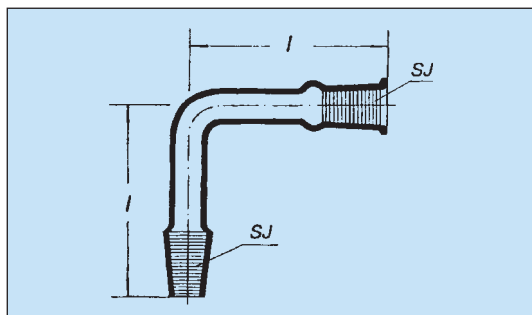

SJ mm	l mm
14/23	65
29/32	90

Kč  
za ks

1637.8050

89,-

1637.8080

116,-



## Nástavec destilační

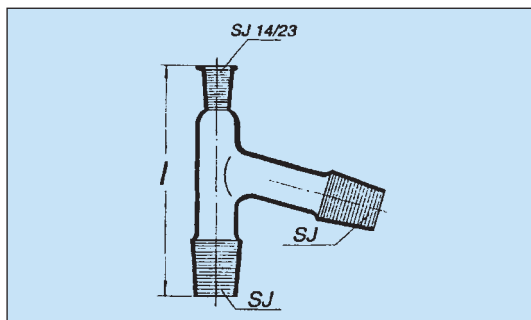

SJ <sub>1</sub> mm	l mm	Kat. č.	Cena Kč za ks
29/32	100	1638.4480	190,-

## Předloha destilační (alonž)

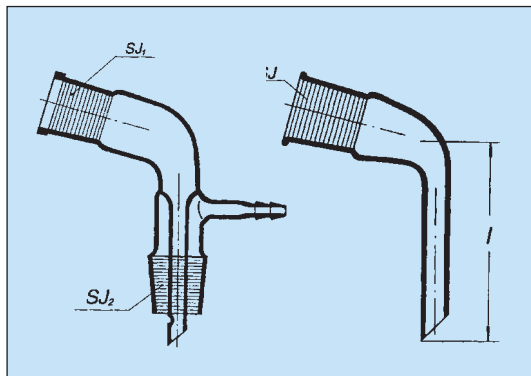

### Předloha s olivkou

SJ <sub>1</sub> mm	SJ <sub>2</sub> mm		Kč za ks
14/23	14/23	1638.5150	129,-
19/26	29/32	1638.5160	107,-
29/32	29/32	1638.5180	161,-

### Předloha bez olivky

SJ mm	l mm		Kč za ks
14/23	60	1638.5050	126,-
19/26	120	1638.5060	87,-
29/32	100	1638.5080	132,-

## Předloha na odběr refluxu podle Junga, NZ - plášť/jádro

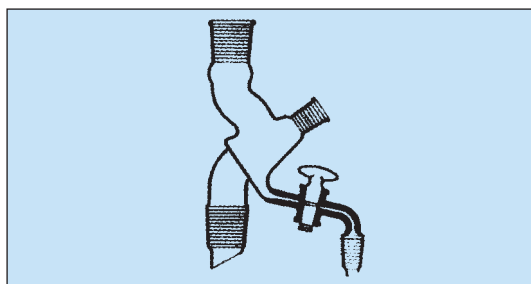

se zábrusem pro teploměr NZ14/23.

plášť SJ1 mm	jádro SJ2 mm	plášť SJ3 pro tepl.		Kč za balení
14/23	14/23	14/23	1638.5223	462,-
29/32	29/32	14/23	1638.5226	991,-

## Předloha destilační podle Anschütz-Thieleho

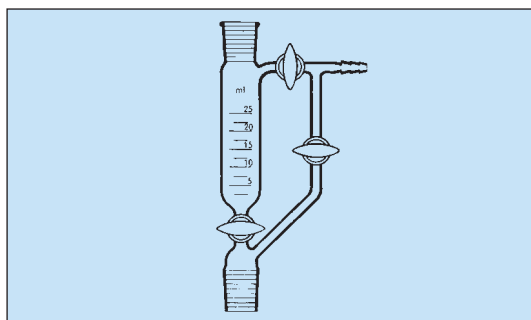

Objem ml	NZ		Kč za ks
25	14/23	1638.5191	520,-
50	29/32	1638.5192	1 048,-

## Lapač kapek

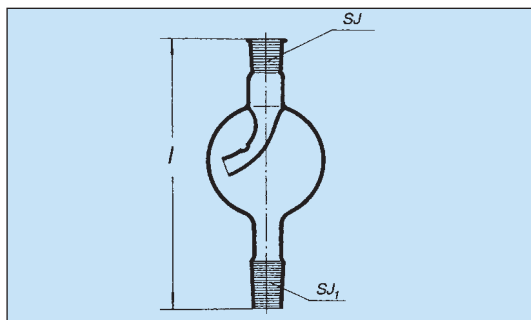

SJ mm	SJ <sub>1</sub> mm	l mm		Kč za ks
14/23	14/23	130	1638.4051	216,-
29/32	29/32	170	1638.4081	422,-



## Přestupník se zábrusy a lapačem kapek

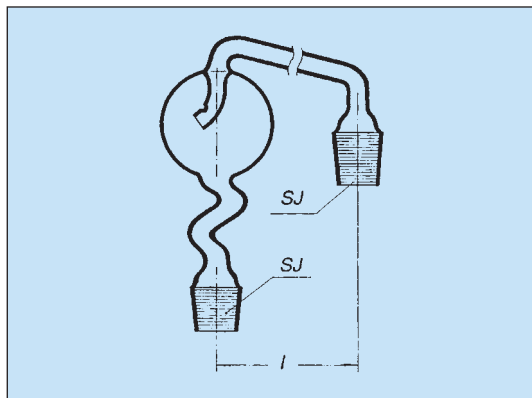

### Bez přikapávací nálevky

SJ mm	l mm	Kat. č.	Cena Kč za ks
14/23	200	1638.4050	338,-
29/32	200	1638.4080	440,-

## Přestupník se zábrusy a lapačem kapek

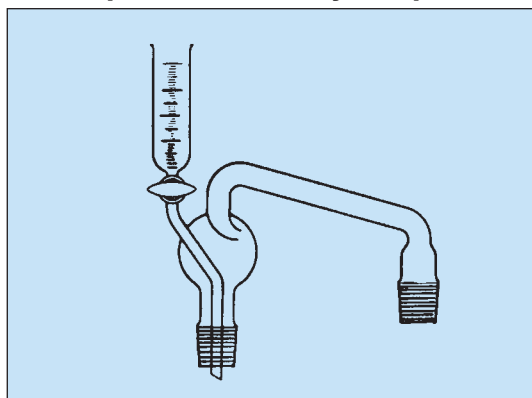

### S přikapávací nálevkou

SJ mm	l mm	Kat. č.	Cena Kč za ks
29/32	200	1638.4082	672,-

## Přestupník s NZ 14/23 pro teploměr

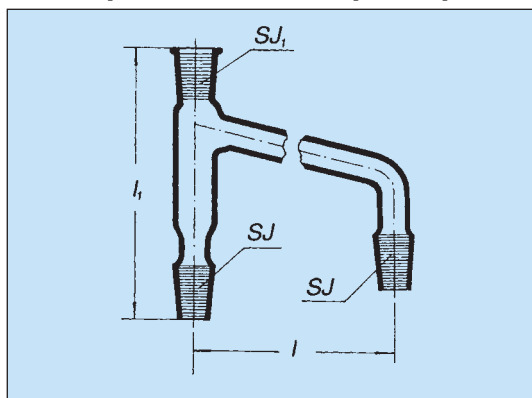

SJ mm	SJ <sub>1</sub> mm	l mm	l <sub>1</sub> mm	Kat. č.	Cena Kč za ks
14/23	14/23	300	313	1638.6050	228,-
29/32	14/23	300	132	1638.6080	228,-

## Nástavec destilační Claisenův

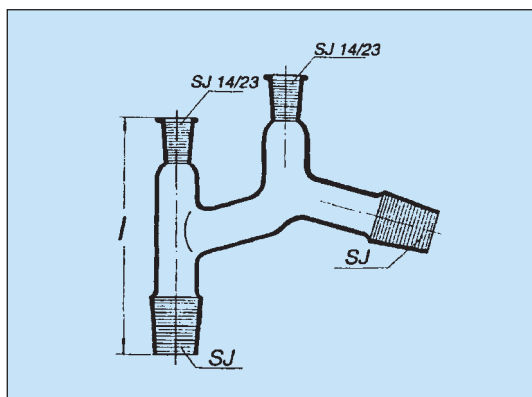

SJ <sub>1</sub> mm	l mm	Kat. č.	Cena Kč za ks
14/23	90	1638.4150	332,-
29/32	100	1638.4180	395,-



## Hlava destilační pro odběr refluxu, s trubicí pro teploměr

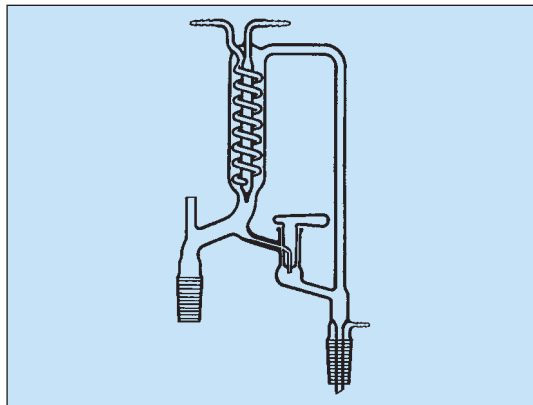

NZ

14/23  
29/32

Kat. č.

Cena

Kč  
za ks

1638.0055  
1638.0085

2 195,-  
2 252,-

## Zátka šestihránná dutá, zabroušená, s uzavřenou dutinou

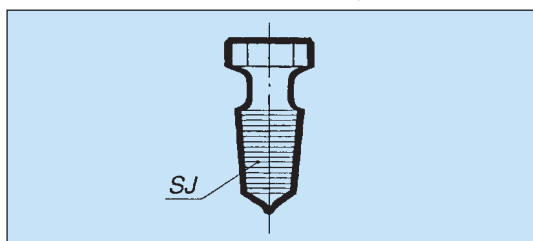

SJ  
mm

10/19  
12/21  
14/23  
19/26  
24/29  
29/32  
45/40

Kč  
za ks

1639.1030  
1639.1040  
1639.1050  
1639.1060  
1639.1070  
1639.1080  
1639.1110

31,-  
34,-  
36,-  
48,-  
66,-  
74,-  
402,-

## Zátka osmihránná zabroušená, plná, nebo s otevřenou dutinou

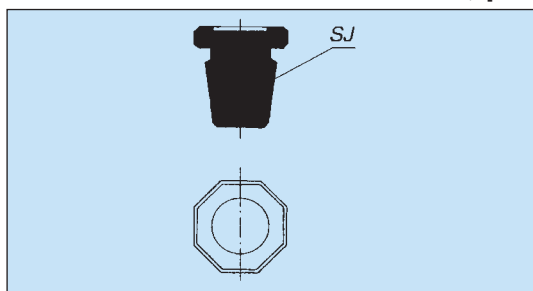

SJ  
mm

7/16  
10/19  
12/21  
14/23  
19/26  
24/29  
29/32

Kč  
za ks

1639.2020  
1639.2030  
1639.2040  
1639.2050  
1639.2060  
1639.2070  
1639.2080

48,-  
54,-  
43,-  
46,-  
53,-  
59,-  
69,-

## Šroubová spojka - závit GL

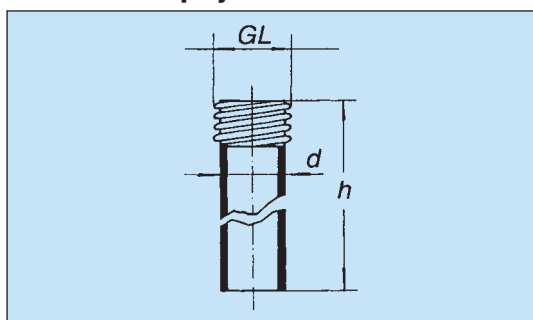

d  
mm

h  
mm

GL  
mm

12  
16  
22  
30

120  
120  
150  
150

14  
18  
25  
32

Kč  
za ks

1636.0014  
1636.0018  
1636.0025  
1636.0032

17,-  
23,-  
29,-  
36,-

## Adaptér zábr. jádro / závit GL

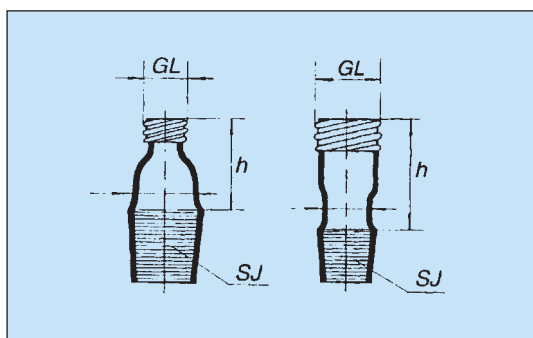

h  
mm

SJ  
mm

GL  
mm

30  
30  
35  
35  
35  
35  
35  
40  
40  
40  
50

14/23  
14/23  
19/26  
19/26  
24/29  
24/29  
24/29  
29/32  
29/32  
29/32  
29/32

14  
18  
14  
18  
14  
18  
25  
14  
18  
25  
32

Kč  
za ks

1635.0232  
1635.0452  
1635.0233  
1635.0453  
1635.0234  
1635.0454  
1635.0674  
1635.0235  
1635.0455  
1635.0675  
1635.0895

122,-  
99,-  
61,-  
102,-  
66,-  
72,-  
80,-  
157,-  
133,-  
156,-  
86,-



## Kohout byretový přímý

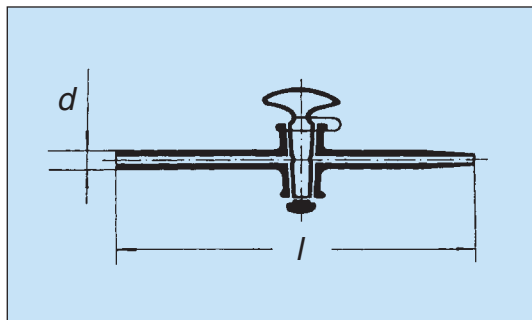

l mm	d mm	Vrtání mm	Kat. č.	Cena Kč za ks
150	7	2.5	1640.0003	<b>190,-</b>

## Kohout vakuový přímý jednocestný

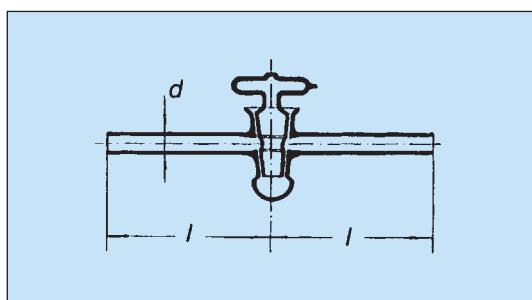

l mm	d mm	Vrtání mm	Kat. č.	Cena Kč za ks
100	10	6	1640.1006	<b>706,-</b>
100	12	8	1640.1008	<b>794,-</b>
150	15	10	1640.1010	<b>1 052,-</b>

## Kohout přímý, s plným jádrem

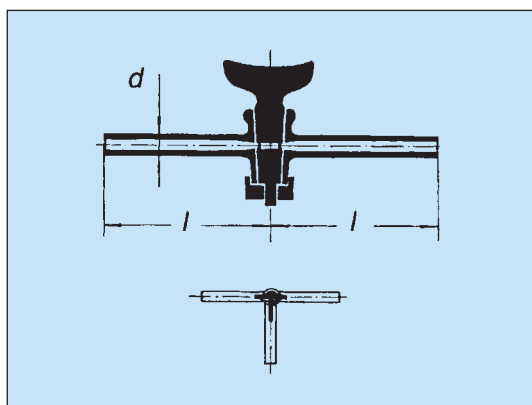

Jednocestný				Kč za ks
l mm	d mm	Marking	Vrtání mm	
100	9	2	2.5	1640.5003
110	10	4	4	1640.5004
120	13	6	6.3	1640.5006
120	15	6	8	1640.5008
120	18	8	10	1640.5011

Trojcestný				Kč za ks
l mm	d mm	Marking	Vrtání mm	
100	9	2	2.5	1640.6003
110	10	4	4	1640.6004
120	13	6	6.3	1640.6006

## Chladič vzdušný

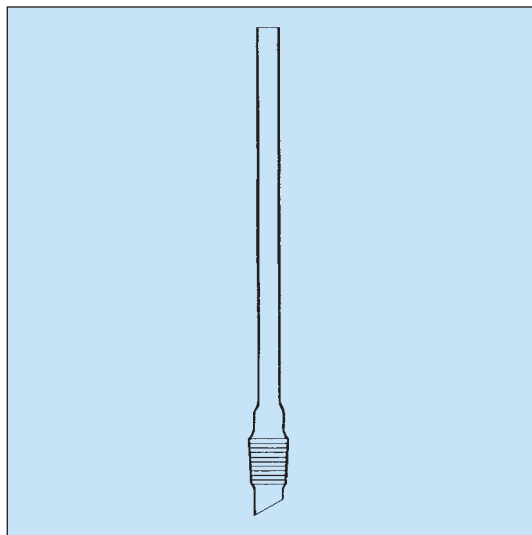

Průměr trubice 16 mm		Kč za ks
Délka mm	NZ	
500	29/32	1661.0500
700	29/32	1661.0510
1000	29/32	1661.0520



## Chladič Liebigův, bez zábrusu

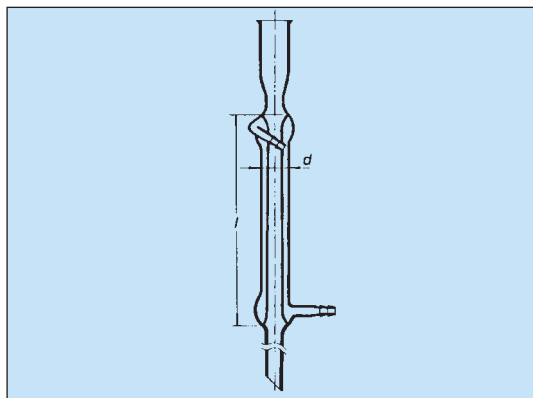

l mm	d mm	Kat. č.	Cena Kč za ks
200	24	1661.1200	240,-
300	24	1661.1300	264,-
400	24	1661.1400	310,-
500	24	1661.1500	326,-
700	32	1661.1700	388,-
1000	32	1661.1990	542,-

## Chladič Liebigův s NZ-jádrem

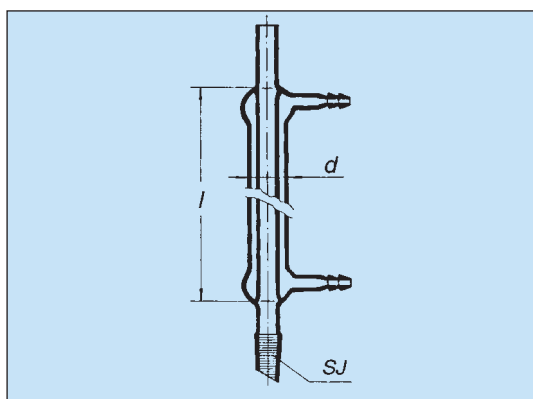

SJ mm	l mm	d mm	Kč za ks
14/23	200	24	326,-
29/32	200	24	318,-
14/23	300	24	379,-
29/32	300	24	372,-
14/23	400	24	399,-
29/32	400	24	395,-
29/32	700	32	457,-
29/32	1000	32	515,-

## Chladič Liebigův s dvěma NZ

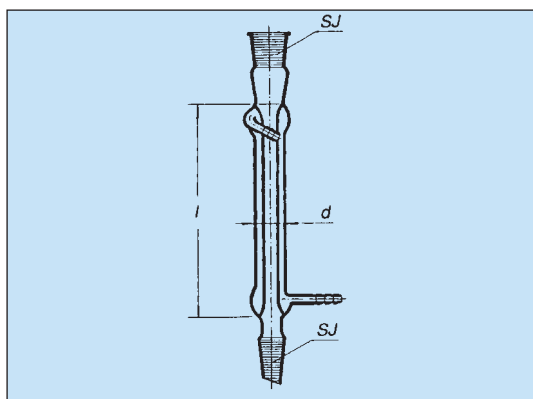

SJ mm	l mm	d mm	Kč za ks
14/23	200	24	341,-
29/32	200	24	377,-
29/32	300	24	408,-
14/23	400	24	415,-
29/32	400	24	423,-
29/32	700	32	487,-
29/32	1000	32	643,-

## Chladič kuličkový podle Allihna, s NZ-jádrem

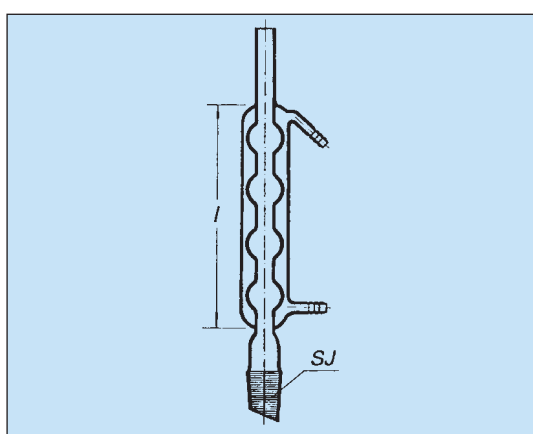

SJ mm	l mm	Počet koulí	Kč za ks
14/23	200	4	334,-
29/32	200	4	363,-
14/23	300	6	415,-
29/32	300	6	423,-
14/23	400	8	473,-
29/32	400	8	522,-
29/32	600	13	644,-



## Chladič kuličkový podle Allihna se dvěma NZ

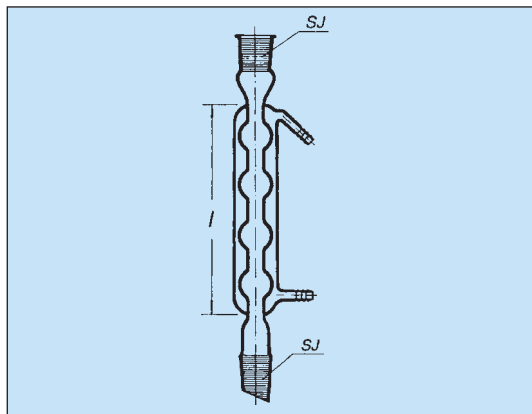

SJ mm	l mm	Počet koulí
14/23	200	4
29/32	200	4
14/23	300	6
29/32	300	6
14/23	400	8
29/32	400	8
29/32	600	13

Kat. č.

Cena

Kč  
za ks

1662.3202	379,-
1662.3205	498,-
1662.3302	436,-
1662.3305	533,-
1662.3402	494,-
1662.3405	606,-
1662.3605	591,-

## Chladič Allihn se dvěma chlazenými zábrusy

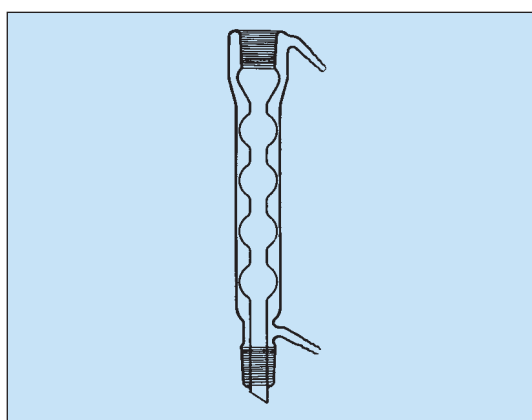

Délka mm	NZ
300	29/32
400	29/32
600	29/32

Kč  
za ks

1662.4305	734,-
1662.4405	847,-
1662.4605	1 084,-

## Chladič spirálový podle Dimrotha s NZ jádrem dole

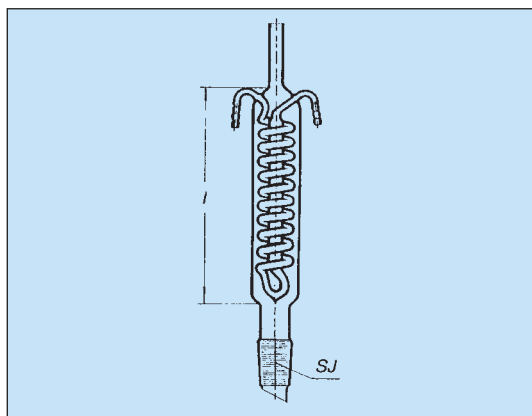

SJ mm	l mm	Počet závitů
14/23	200	11
29/32	200	11
14/23	300	18
29/32	300	18
29/32	400	26
29/32	600	40

Kč  
za ks

1663.2202	550,-
1663.2205	560,-
1663.2302	586,-
1663.2305	603,-
1663.2405	706,-
1663.2605	811,-

## Chladič spirálový podle Dimrotha se dvěma NZ

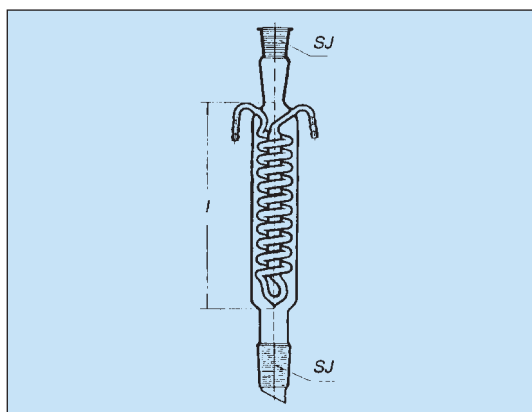

### Bez pláště (viz. obr.)

SJ mm	l mm	Počet závitů
14/23	200	11
29/32	200	11
14/23	300	18
29/32	300	18
29/32	400	26
29/32	600	40

Kč  
za ks

1663.3202	631,-
1663.3205	697,-
1663.3302	668,-
1663.3305	747,-
1663.3405	842,-
1663.3605	1 072,-

### S chlazeným pláštěm (nezobrazeno)

SJ mm	l mm	Počet závitů
45/40	630	40

Kč  
za ks

1663.4607	1 385,-
-----------	---------



## Chladič spirálový podle Dimmrotha, se dvěma chlazenými zábrusy

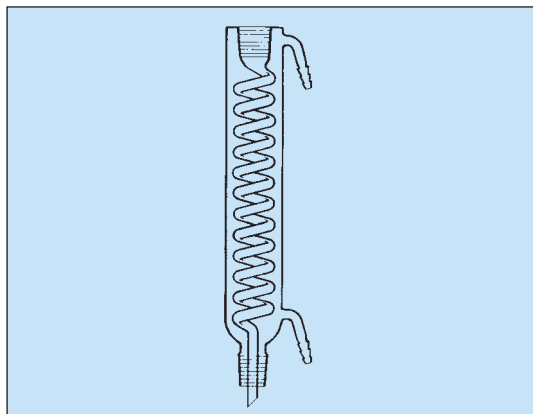

Délka mm	NZ
300	29/32
400	29/32

Kat. č.

Cena

1663.5305  
1663.5405

Kč  
za ks  
**804,-**  
**939,-**

## Chladič zpětný šroubový podle Friedrichse

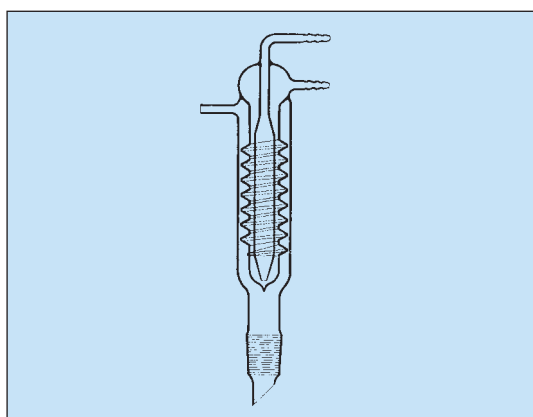

### S bočním vývodem

Délka mm	NZ
250	29/32

1664.0015

Kč  
za ks  
**625,-**

## Chladič zpětný šroubový podle Friedrichse

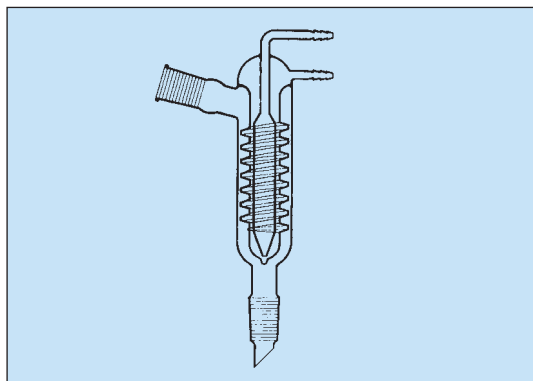

### Se šikmou odbočkou

Délka mm	NZ
250	29/32

1664.0017

Kč  
za ks  
**719,-**

## Chladič zpětný šroubový podle Friedrichse

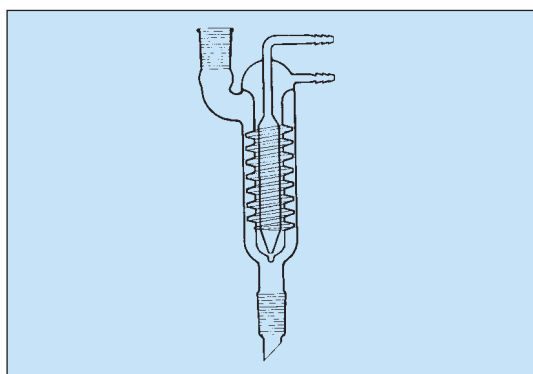

### S rovnou odbočkou

Délka mm	NZ
250	29/32

1664.0019

Kč  
za ks  
**774,-**



## Nástavec extrační podle Soxhleta

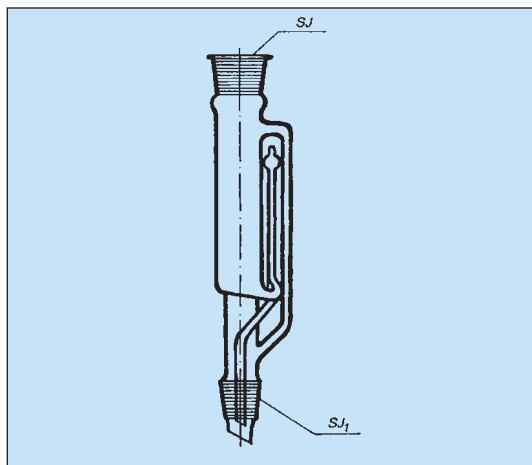

Objem ml	SJ mm	SJ <sub>1</sub> mm	Kat. č.	Cena Kč za ks
30	29/32	29/32	1681.1030	559,-
70	34/35	29/32	1681.1070	617,-
100	45/40	29/32	1681.1100	534,-
200	55/50	29/32	1681.1200	816,-
500	60/46	29/32	1681.1500	1 088,-
1000	71/51	29/32	1681.1940	1 582,-

### Skleněná extr. vložka s fritou

Objem extraktoru ml	Kat. č.	Cena Kč za ks
70	1681.1071	181,-
100	1681.1101	288,-
200	1681.1201	299,-
500	1681.1501	338,-
1000	1681.1941	433,-

## Chladič kuličkový k Soxhletovu extraktoru

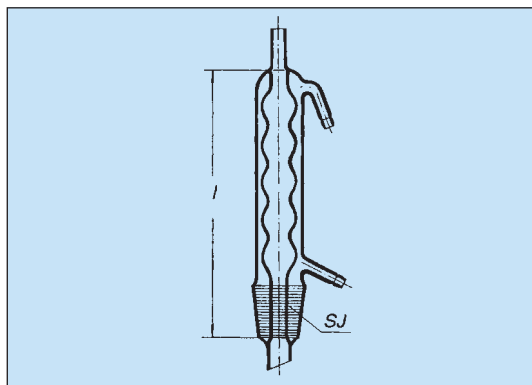

Pro objem ml	SJ mm	l mm	Počet koulí	Kat. č.	Cena Kč za ks
30	29/32	-	3	1681.2030	583,-
70	34/35	-	4	1681.2070	688,-
100	45/40	300	5	1681.2100	694,-
200	55/50	300	5	1681.2200	770,-
500	60/46	400	7	1681.2500	906,-
1000	71/51	400	7	1681.2940	1 106,-

## Chladič spirálový k Soxhletovu extraktoru

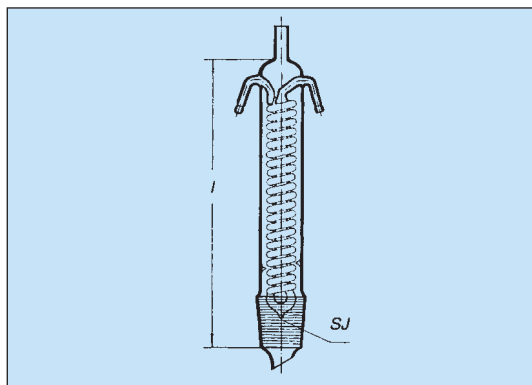

Pro objem ml	SJ mm	l mm	Počet závitů	Kat. č.	Cena Kč za ks
70	34/35	200	18	1681.3070	375,-
100	45/40	300	23	1681.3100	970,-
200	55/50	300	23	1681.3200	1 081,-
500	60/46	400	32	1681.3500	643,-
1000	71/51	400	32	1681.3940	798,-

## Přístroj Kippův (s polokulovitým spodním dílem a příslušenstvím)

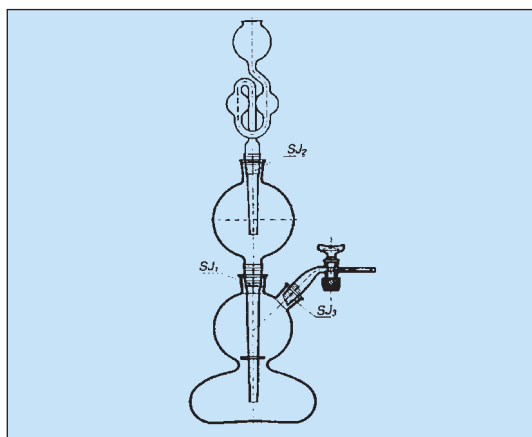

Objem ml	SJ <sub>1</sub> mm	SJ <sub>2</sub> mm	SJ <sub>3</sub> mm	Kat. č.	Cena Kč za ks
500	29/32	29/32	29/32	1682.6500	2 009,-
1000	34/35	34/35	29/32	1682.6940	2 106,-
2000	34/35	34/35	29/32	1682.6950	2 310,-



## Přístroj extrakční podle Twisselmanna

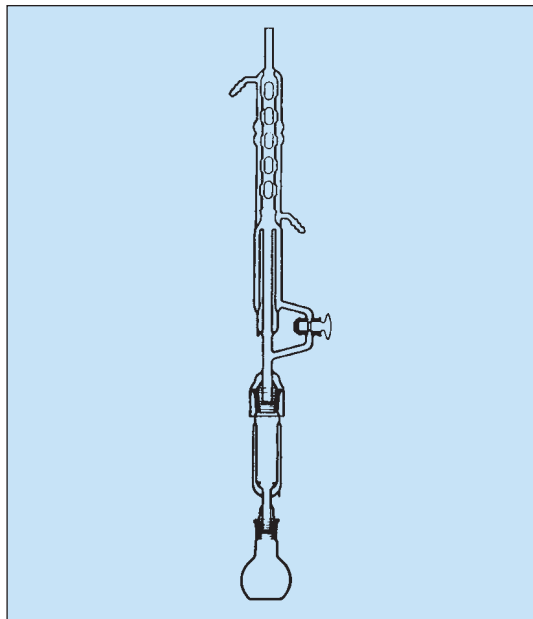

Označení

**Přístroj extrakční Twisselmann, baňka 250 ml**

Kat. č.

1689.0110

Cena

Kč

za ks

**2 210,-**

## Destilační přístroj dle Marcussona

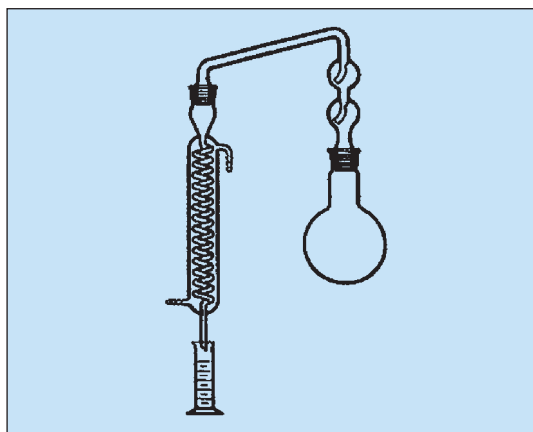

Označení

**Přístroj dle Marcussona 1000 ml**

**Přístroj dle Marcussona 2000 ml**

1689.0051

1689.0052

Kč za ks

**1 560,-**

**1 870,-**

## Přístroj na stanovení vody xylenem podle Dean Starcka

Objem předlohy ml	Dělení	NZ		Kč za balení
2,5	1/20	29/32	1638.5331	<b>376,-</b>
5	1/10	29/32	1638.5333	<b>392,-</b>
10	1/10	29/32	1638.5335	<b>404,-</b>
20	1/5	29/32	1638.5337	<b>1 389,-</b>

## Přístroj na stanovení síry Strohleina

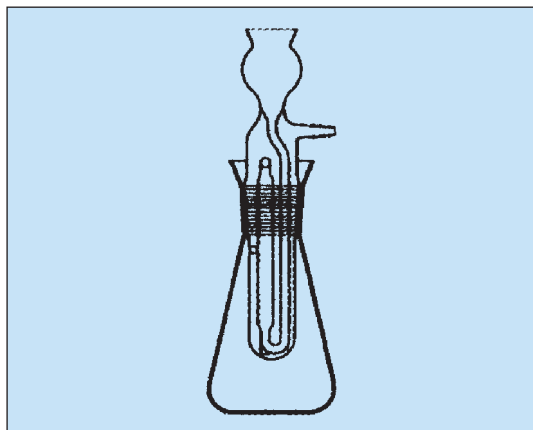

Označení

**Přístroj Strohleim 600 ml, NZ 45/40**

1689.0029

Kč za ks

**488,-**



## Přístroj na stanovení silic

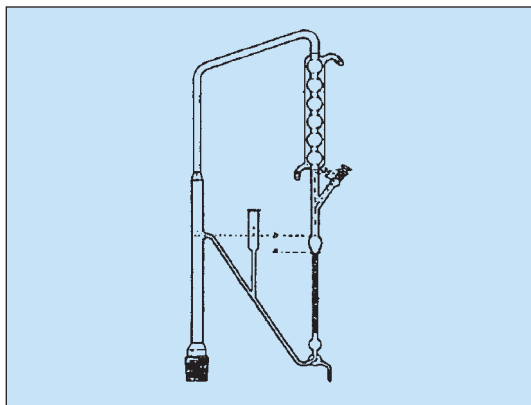

Označení

Přístroj na stanovení silic, bez baňky

Kat. č.

1689.0130

Cena

Kč  
za ks

2 036,-

## Kolona destilační

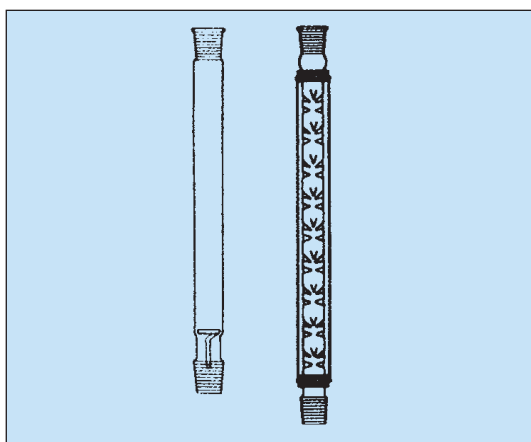

### Kolona destilační Hempel

Výše plnění mm	SJ mm
300	14/23
500	29/32
750	29/32
1000	29/32

300	14/23	1683.1300	181,-
500	29/32	1683.1500	275,-
750	29/32	1683.1750	341,-
1000	29/32	1683.1940	363,-

Kč  
za ks

1683.1300  
1683.1500  
1683.1750  
1683.1940

### Kolona destilační Vigreux (bez zobr. izol. pláště)

Výška mm	SJ mm
450	14/23
550	29/32
650	29/32
800	29/32

450	14/23	1683.2030	387,-
550	29/32	1683.2070	490,-
650	29/32	1683.2100	601,-
800	29/32	1683.2200	732,-

Kč  
za ks

1683.2030  
1683.2070  
1683.2100  
1683.2200

## Vápnoměr dle Janka

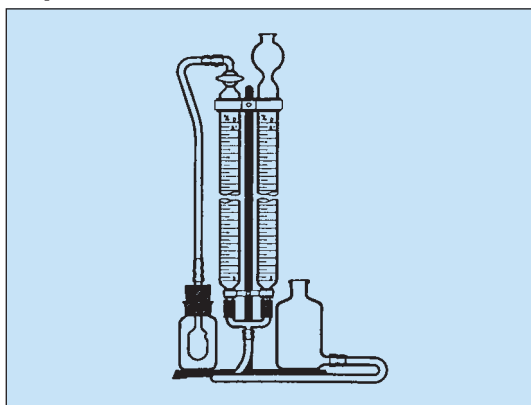

Se stojanem, stupnice do 5 % CaCO<sub>3</sub>

Označení

Vápnoměr dle Janka

Kč  
za ks

1689.0041

5 614,-

## Přístroj Parnas-Wagner

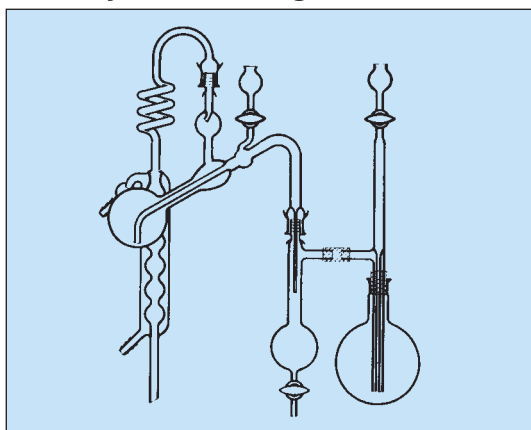

Označení

Přístroj Parnas-Wagner mikrodest., bez stojanu

Přístroj Parnas-Wagner mikrodest., kompletní

Přístroj Parnas-Wagner makrodest., bez stojanu

Přístroj Parnas-Wagner makrodest., kompletní

Kč  
za ks

1689.0010

1689.0011

1689.0021

1689.0022

1 400,-

2 410,-

1 660,-

2 612,-



## Vývěva vodní

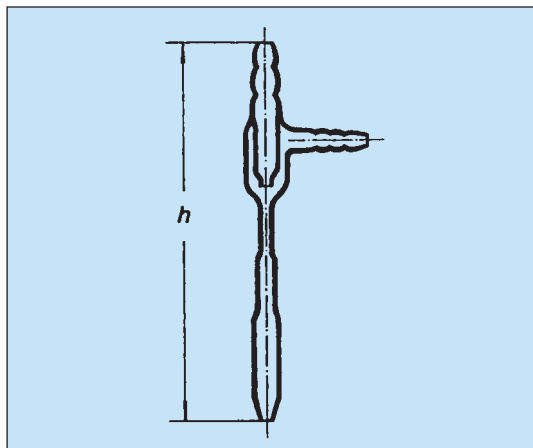

Název	h mm	Počet ks v balení	Kat. č.	Cena Kč za ks
Vývěva vodní	220	10*	1684.1000	308,-

\* lze objednávat i po jednotlivých kusech

## Fritové filtry

Jsou definovány střední velikostí pórů a vyrábí se v následujících filtračních třídách:

150 - 250 $\mu\text{m}$	S0
90 - 160 $\mu\text{m}$	S1
40 - 90 $\mu\text{m}$	S2
15 - 40 $\mu\text{m}$	S3
5 - 15 $\mu\text{m}$	S4

## Fritová patrona extrakční

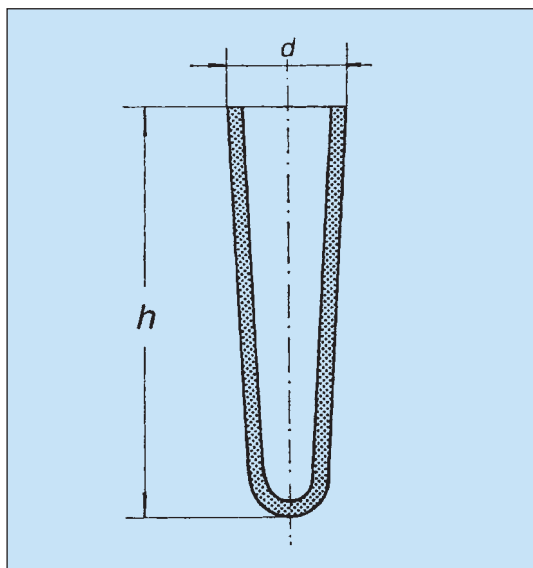

Porozita	d mm	h mm	Počet ks v balení	Kat. č.	Kč za ks
S0	29	105	50*	1671.0002	63,-
S1	29	105	50*	1671.0102	95,-
S2	29	105	50*	1671.0202	164,-
S3	29	105	50*	1671.0302	126,-
S0	38	90	50*	1671.0003	73,-
S1	38	90	50*	1671.0103	110,-
S2	38	90	50*	1671.0203	205,-
S3	38	90	50*	1671.0303	147,-
S0	38	130	50*	1671.0004	84,-
S1	38	130	50*	1671.0104	189,-
S2	38	130	50*	1671.0204	275,-
S3	38	130	50*	1671.0304	185,-
S0	55	150	20*	1671.0005	125,-
S1	55	150	20*	1671.0105	220,-
S2	55	150	20*	1671.0205	465,-
S3	55	150	20*	1671.0305	305,-
S0	85	250	15*	1671.0008	295,-
S1	85	250	15*	1671.0108	570,-
S2	85	250	15*	1671.0208	1 410,-
S3	85	250	15*	1671.0308	850,-

\* lze objednávat i po jednotlivých kusech

## Kelímek filtrační s fritou

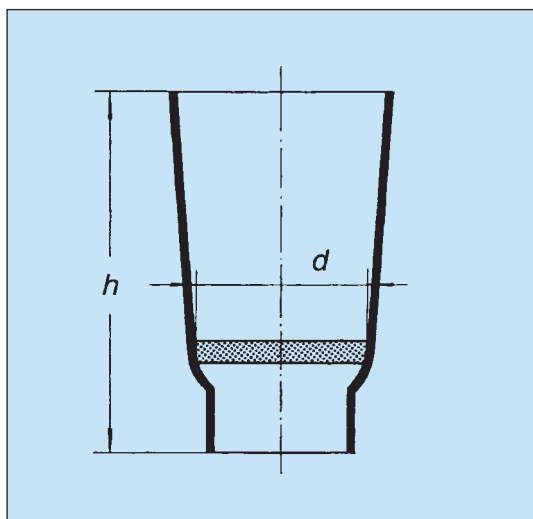

Porozita	Objem ml	d mm	h mm	Počet ks v balení	Kat. č.	Kč za ks
S0	15	20	50	100*	1672.0002	189,-
S1	15	20	50	100*	1672.0102	197,-
S2	15	20	50	100*	1672.0202	197,-
S3	15	20	50	100*	1672.0302	189,-
S4	15	20	50	100*	1672.0402	206,-
S1	35	30	60	100*	1672.0103	176,-
S2	35	30	60	100*	1672.0203	228,-
S3	35	30	60	100*	1672.0303	176,-
S4	35	30	60	100*	1672.0403	179,-
S1	55	40	65	100*	1672.0104	215,-
S2	55	40	65	100*	1672.0204	221,-
S3	55	40	65	100*	1672.0304	215,-
S4	55	40	65	100*	1672.0404	213,-

\* lze objednávat i po jednotlivých kusech



## Nuč s fritou

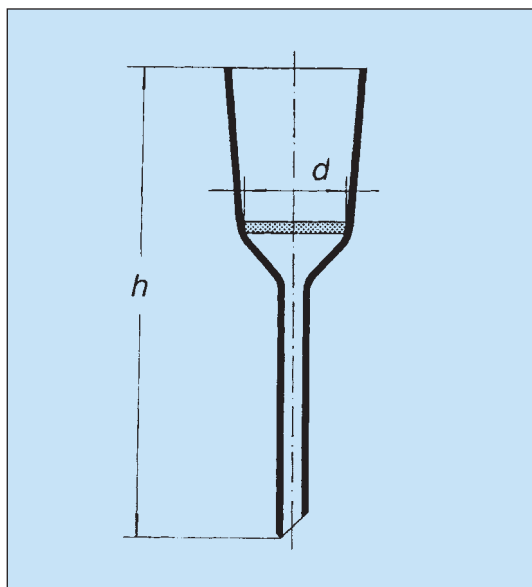

Porozita	d mm	h mm	Počet ks v balení	Kat. č.	Cena Kč za ks
S1	30	143	100*	1673.0103	284,-
S2	30	143	100*	1673.0203	208,-
S3	30	143	100*	1673.0303	208,-
S4	30	143	100*	1673.0403	205,-
S1	40	165	100*	1673.0104	243,-
S2	40	165	100*	1673.0204	254,-
S3	40	165	100*	1673.0304	243,-
S4	40	165	100*	1673.0404	242,-
S1	60	195	60*	1673.0106	334,-
S2	60	195	60*	1673.0206	336,-
S3	60	195	60*	1673.0306	323,-
S4	60	195	60*	1673.0406	352,-
S1	90	245	20*	1673.0109	442,-
S2	90	245	20*	1673.0209	452,-
S3	90	245	20*	1673.0309	451,-
S4	90	245	20*	1673.0409	499,-
S1	120	310	8*	1673.0112	616,-
S2	120	310	8*	1673.0212	719,-
S3	120	310	8*	1673.0312	588,-
S4	120	310	8*	1673.0412	819,-
S1	150	425	5*	1673.0115	915,-
S2	150	425	5*	1673.0215	1 124,-
S3	150	425	5*	1673.0315	1 063,-
S4	150	425	5*	1673.0415	1 313,-
S1	175	490	3*	1673.0117	1 166,-
S2	175	490	3*	1673.0217	1 759,-
S3	175	490	3*	1673.0317	1 610,-
S4	175	490	3*	1673.0417	2 058,-
S1	210	575	2*	1673.0121	1 586,-
S2	210	575	2*	1673.0221	2 678,-
S3	210	575	2*	1673.0321	2 184,-
S4	210	575	2*	1673.0421	3 234,-

\* lze objednávat i po jednotlivých kusech

## Kuličky skleněné technické (v polyetylenovém sáčku po 1 kg)

průměr mm	Kč za ks
2	1832.0002 105,-
3	1832.0003 105,-
4	1832.0004 110,-
5	1832.0005 110,-
6	1832.0006 120,-
7	1832.0007 120,-
8	1832.0008 120,-
9	1832.0009 120,-
10	1832.0010 120,-

## Tyčinka skleněná s otaveným okrajem

průměr mm	délka mm	Počet ks v balení	Kč za ks
5 - 6	100	50*	1831.0105 4,-
5 - 6	200	50*	1831.0205 6,-
4 - 5	300	50*	1831.0304 7,-
6 - 7	300	50*	1831.0306 9,-

\* lze objednávat i po jednotlivých kusech

## Tyčinka skleněná s lopatkou

průměr mm	délka mm	Počet ks v balení	Kč za ks
4	65	100*	1831.1010 3,-
4	100	100*	1831.1014 3,-
5	60 - 65	100*	1831.1016 4,-

\* lze objednávat i po jednotlivých kusech



## Láhev se závitem GL

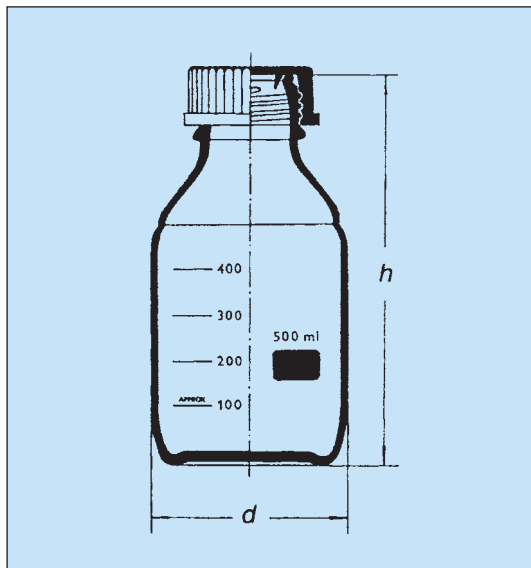

Z borosilikátového skla. Všechny lahve jsou vhodné také jako zásobní lahve pod dávkovače a digitální byrety.

### Kulaté, čiré sklo, s modrým víčkem a vylévacím kroužkem sterilizovatelné do 140°C

Objem ml	GL mm	d mm	h mm	Počet ks v balení	Kat. č.	Cena Kč za ks
100	45	56	105	10*	1527.0100	34,-
250	45	70	143	10*	1527.0250	38,-
500	45	86	182	10*	1527.0500	49,-
1000	45	101	203	10*	1527.0940	67,-
2000	45	130	268	10*	1527.0950	120,-
5000	45	186	355	6*	1527.0956	651,-
10000	45	234	435	1	1527.0966	1 900,-
20000	45			1	1527.0969	2 902,-

### Kulaté, čiré sklo, s červeným víčkem, vylévacím kroužkem a PTFE - těsněním sterilizovatelné do 180°C

Objem ml	GL mm	d mm	h mm	Počet ks v balení	Kat. č.	Cena Kč za ks
100	45	56	105	10*	1527.1101	124,-
250	45	70	143	10*	1527.1251	129,-
500	45	86	182	10*	1527.1501	145,-
1000	45	101	203	10*	1527.1941	159,-
2000	45	130	268	10*	1527.1951	320,-
5000	45	186	355	6*	1527.1957	759,-
10000	45	234	435	1	1527.1967	2 000,-

### Kulaté, hnědé sklo, bez víčka sterilizovatelné do 140°C

Objem ml	GL mm	d mm	h mm	Počet ks v balení	Kat. č.	Cena Kč za ks
100	45	56	105	10*	1527.3100	345,-
250	45	70	143	10*	1527.3250	495,-
500	45	86	182	10*	1527.3500	645,-
1000	45	101	203	10*	1527.3940	820,-
2000	45	130	268	6*	1527.3950	1 280,-
5000	45	186	355	1	1527.3956	3 730,-

### Kulaté, čiré sklo, bez víčka, potažené plastem

Objem ml	GL mm	d mm	h mm	Počet ks v balení	Kat. č.	Cena Kč za ks
100	45	56	105	10*	1527.5100	240,-
250	45	70	143	10*	1527.5250	265,-
500	45	86	182	10*	1527.5500	315,-
1000	45	101	203	10*	1527.5940	455,-

### Hranaté, čiré sklo, s modrým víčkem a vylévacím kroužkem sterilizovatelné do 140°C

Objem ml	GL mm	š mm	h mm	Počet ks v balení	Kat. č.	Cena Kč za ks
100	32	56	105	10*	1527.2100	125,-
250	45	70	143	10*	1527.2250	135,-
500	45	86	182	10*	1527.2500	175,-
1000	45	101	203	10*	1527.2940	245,-

### Kulaté, čiré sklo, s modrým víčkem, GL 80 sterilizovatelné při 121 °C

Objem ml	GL mm	š mm	h mm	Počet ks v balení	Kat. č.	Cena Kč za ks
500	80	101	148	10*	1527.4512	220,-
1000	80	101	218	10*	1527.4513	295,-
2000	80	136	248	10*	1527.4514	595,-
5000	80	182	311	1	1527.4515	2 460,-
10000	80	227	395	1	1527.4516	3 980,-
20000	80	288	483	1	1527.4517	8 680,-

### Hranaté, hnědé sodnodraselné sklo, bez víčka, s vylévacím kroužkem sterilizovatelné do 140°C

Objem ml	GL mm	š mm	h mm	Počet ks v balení	Kat. č.	Cena Kč za ks
100	32	49	119	10*	1521.1008	67,-
250	32	64	155	10*	1521.1009	108,-
500	32	77	186	10*	1521.1001	150,-
1000	45	96	223	10*	1521.1002	190,-

\* lze objednávat i po jednotlivých kusech



## Víčka GL

Označení	Kat. č.	Cena
Šedé víčko, závit GL32	2108.2033	13,-
Modré víčko, závit GL45	1527.0998	15,-
Vylévací kroužek modrý	1527.0999	5,-
Červené víčko, závit GL45, včetně PTFE - těsnění	1527.1997	89,-
Vylévací kroužek červený	1527.1998	11,-
PTFE těsnění pod červené víčko	1527.1999	42,-
Modrý rychlouzávěr GL 80	1527.4590	45,-

## Speciální uzávěry GL45

**Uzávěr DURAN Premium** Tento uzávěr se vyznačuje zcela mimořádnou chemickou a teplotní odolností. Je potažen vrstvou PTFE, teplotní stálost v rozsahu -196 °C do +260 °C. Splňuje velmi náročné normy USP/EP/FDA.

**Uzávěr DURAN „Original“** Typ uzávěru na stejné principu jako uzávěry na nápojových lahvích, po prvním otevření se utrhne spodní kroužek, tím je jasné, že láhev již byla otevřena.

**Membránový uzávěr DURAN** Umožňuje vyrovnání tlaku např. při autoklávování (běžný uzávěr je při autoklávování na lahvi nutno povolit, jinak může dojít k rozbití lahve).

Označení	Balení ks	Kat. č.	Cena
<b>Uzávěr DURAN Premium GL45</b>	5*	1527.6010	185,-
<b>Vylévací kroužek DURAN Premium GL45</b>	5*	1527.6011	48,-
<b>Uzávěr DURAN Original GL45</b>	10*	1527.6020	29,-
<b>Uzávěr membránový DURAN</b>	5*	1527.6030	85,-

\* lze objednávat i po jednotlivých kusech

## Lahev se závitem, čiré a hnědé sklo



Sklovina 1.hydrolytické třídy. Všechny lahvičky této serie mají stejný rozměr hrdla se závitem pro šroubový uzávěr, který se musí objednávat zvlášť.

Objem ml	Hrdlo	Sklo	Výška x průměr mm	Balení ks	Kat. č.	Cena Kč za bal.
20	ND24	čiré	57 x 27,5	100	1530.0201	790,-
20	ND24	hnědé	57 x 27,5	100	1530.0202	1 380,-
30	ND24	čiré	72,5 x 27,5	100	1530.0203	840,-
30	ND24	hnědé	72,5 x 27,5	100	1530.0204	1 460,-
40	ND24	čiré	95 x 27,5	100	1530.0205	890,-
40	ND24	hnědé	95 x 27,5	100	1530.0206	1 670,-
60	ND24	čiré	140 x 27,5	100	1530.0207	1 450,-
60	ND24	hnědé	140 x 27,5	100	1530.0208	1 770,-
Uzávěr šroubový pro závit ND24, PP, uzavřený, balení 100 ks					1530.9786	260,-

## Lahev bez závitu, s okrajem pro vtačovací víčko, čiré sklo

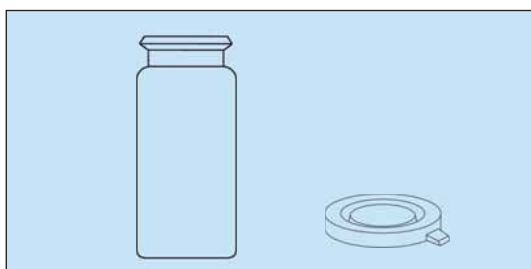

Sklovina 3.hydrolytické třídy. Okraj hrdla je zesílený, pro vtačovací víčko, které se musí objednávat zvlášť.

Objem ml	Hrdlo	Sklo	Výška x průměr mm	Balení ks	Kat. č.	Cena Kč za bal.
5	ND18	čiré	40 x 20	100	1530.0131	240,-
10	ND18	čiré	50 x 22	100	1530.0132	260,-
15	ND22	čiré	48 x 26	100	1530.0133	390,-
25	ND22	čiré	65 x 26	100	1530.0134	430,-
Uzávěr vtačovací PE, pro hrdlo ND18, balení 100 ks					1530.9854	60,-
Uzávěr vtačovací PE, pro hrdlo ND22, balení 100 ks					1530.9856	65,-

## Lahvičky se zesíleným okrajem a vtačovacím víčkem

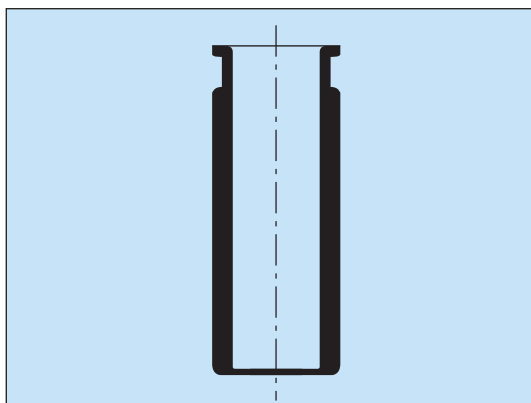

Jsou z bílého skla 3. hydrolytické třídy. Součástí dodávky je vtačovací víčko z PE, které dobře těsní.

Objem ml	Vnější průměr mm	Výška mm	Balení ks	Kat. č.	Cena Kč za bal.
3	19	30	200	1530.0102	750,-
5	19	40	200	1530.0103	750,-
10	21	50	200	1530.0104	790,-
15	24	52	200	1530.0106	920,-
20	27	55	200	1530.0107	990,-
20	25	70	200	1530.0109	990,-
25	30	50	200	1530.0112	1 250,-
30	28	75	200	1530.0113	1 290,-
40	30	80	200	1530.0114	1 480,-
50	30	100	200	1530.0116	1 660,-
100	34	145	100	1530.0118	1 730,-



## Lahev kapací

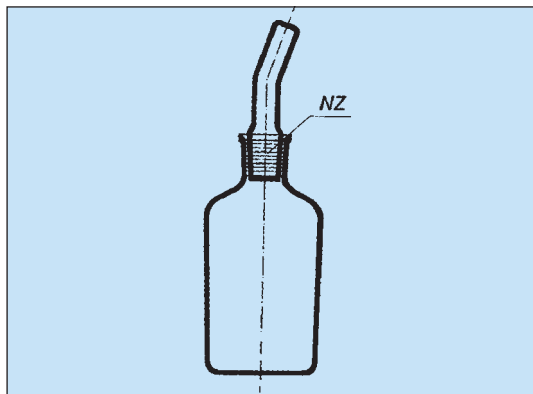

s výměnnou zátkou se zábrusem 29/32

Objem ml	Barva skla	Kat. č.	Cena Kč za kus
150	čirá	1517.5010	263,-
250	čirá	1517.5012	410,-
500	čirá	1517.5015	284,-

## Lahev indikátorová se zabroušenou pipetkou

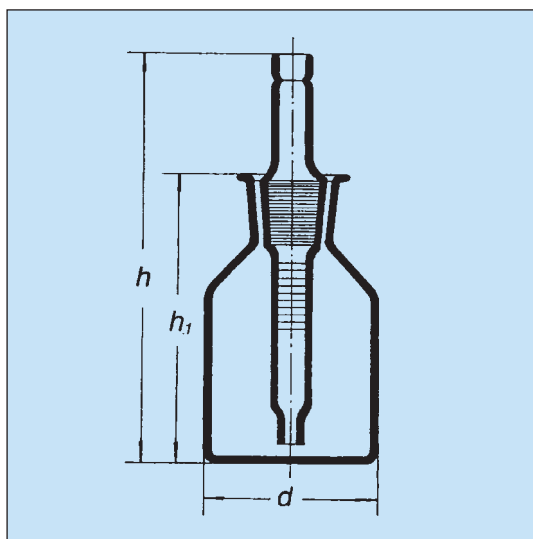

**bílé sklo**

Objem ml	d mm	h mm	h <sub>1</sub> mm	SJ	Počet ks v balení	Kat. č.	Cena Kč za ks
50	42	107	77	14/15	30*	1513.0050	79,-
100	52	133	103	14/23	30*	1513.0100	84,-
250	70	161	131	19/26	30*	1513.0250	95,-

**hnědé sklo**

Objem ml	d mm	h mm	h <sub>1</sub> mm	SJ	Počet ks v balení	Kat. č.	Cena Kč za ks
50	42	107	77	14/15	30*	1513.3050	84,-
100	52	133	103	14/23	30*	1513.3100	89,-
250	70	161	131	19/26	30*	1513.3250	100,-

**pipetka náhradní (bílé sklo)**

Objem ml	h mm	SJ	Počet ks v balení	Kat. č.	Cena Kč za ks
50	107	14/15	10*	1513.4060	49,-
100	133	14/23	10*	1513.4251	49,-
250	161	19/26	10*	1513.4252	49,-

\* lze objednávat i po jednotlivých kusech

## Lahev kapací

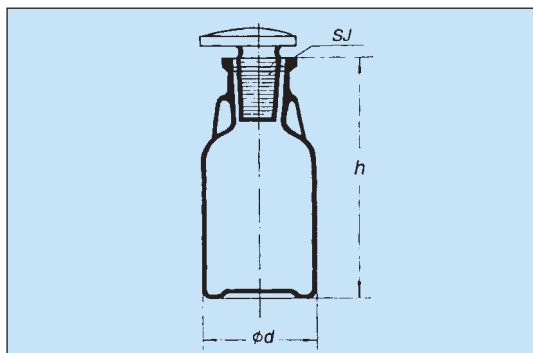

**Se zabroušenou zátkou (viz. obr.)**

Objem ml	Barva skla	Kat. č.	Cena Kč za ks
50	bílá	1517.0050	41,-
100	bílá	1517.0100	44,-
50	hnědá	1517.1050	41,-
100	hnědá	1517.1100	44,-

## Lahev na kyseliny

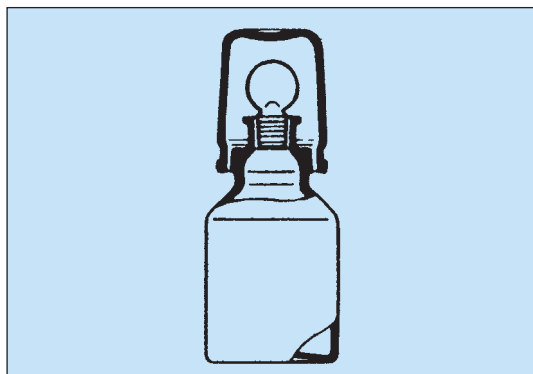

**se zabroušenou zátkou a kloboučkem,  
borosilikátové sklo**

Objem ml	Barva skla	Kat. č.	Cena Kč za ks
100	bílá	1531.1240	1 180,-
250	bílá	1531.1360	1 430,-
500	bílá	1531.1440	1 590,-
1000	bílá	1531.1540	2 090,-
100	hnědá	1531.2246	1 570,-
250	hnědá	1531.2366	1 850,-
500	hnědá	1531.2446	2 120,-
1000	hnědá	1531.2546	2 780,-



## Lahev reagenční se zabroušenou skleněnou zátkou (sodnodraselné sklo)

Kat. č.

Cena

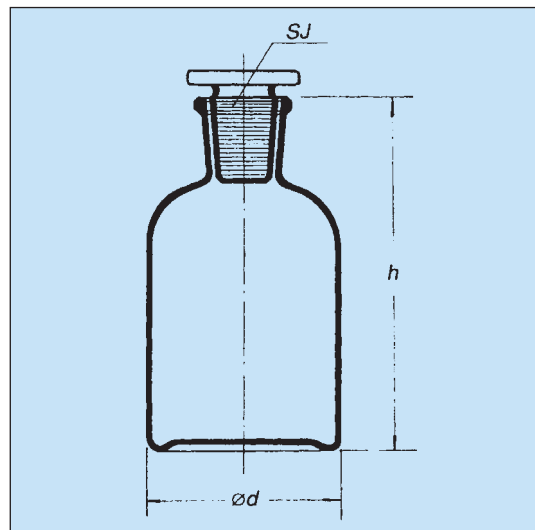

Objem ml	Barva skla	Počet ks v balení	Kat. č.	Kč za ks
50	Bílá	48*	1532.1050	33,-
100	Bílá	70*	1532.1100	37,-
250	Bílá	30*	1532.1250	40,-
500	Bílá	15*	1532.1500	49,-
1000	Bílá	12*	1532.1940	62,-
2000	Bílá	6*	1532.1950	87,-
5000	Bílá	2*	1532.1956	699,-
10000	Bílá	1	1532.1966	1 398,-
50	Hnědá	48*	1532.2050	33,-
100	Hnědá	70*	1532.2100	38,-
250	Hnědá	30*	1532.2250	40,-
500	Hnědá	15*	1532.2500	49,-
1000	Hnědá	12*	1532.2940	62,-
2000	Hnědá	6*	1532.2950	87,-

\* lze objednávat i po jednotlivých kusech

## Prachovnice se zabroušenou skleněnou zátkou (sodnodraselné sklo)

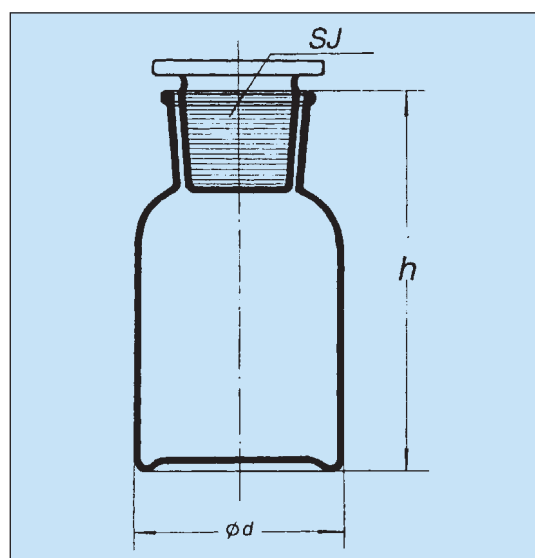

Objem ml	Barva skla	Počet ks v balení	Kat. č.	Kč za ks
50	Bílá	40*	1533.1050	31,-
100	Bílá	48*	1533.1100	35,-
250	Bílá	30*	1533.1250	41,-
500	Bílá	15*	1533.1500	53,-
1000	Bílá	12*	1533.1940	70,-
2000	Bílá	6*	1533.1950	97,-
5000	Bílá	2*	1533.1956	831,-
10000	Bílá	1	1533.1966	1 493,-
50	Hnědá	40*	1533.2050	31,-
100	Hnědá	48*	1533.2100	35,-
250	Hnědá	30*	1533.2250	41,-
500	Hnědá	15*	1533.2500	53,-
1000	Hnědá	12*	1533.2940	70,-
2000	Hnědá	6*	1533.2950	97,-

\* lze objednávat i po jednotlivých kusech

## Prachovnice čtyřhranná, se zabroušenou skleněnou zátkou (sodnodraselné sklo)

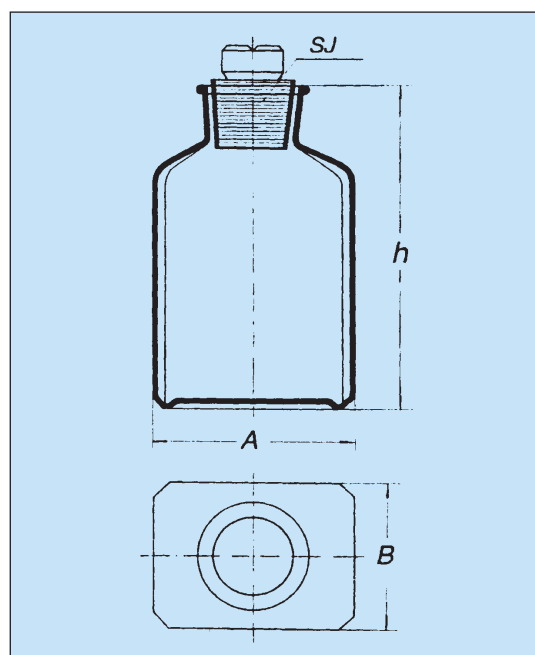

Objem ml	Barva skla	Počet ks v balení	Kat. č.	Kč za ks
100	Bílá	48*	1534.1100	38,-
150	Bílá	18*	1534.1150	39,-
250	Bílá	42*	1534.1250	42,-
350	Bílá	30*	1534.1350	53,-
500	Bílá	24*	1534.1500	57,-
750	Bílá	15*	1534.1750	65,-
100	Hnědá	48*	1534.2100	38,-
150	Hnědá	18*	1534.2150	39,-
250	Hnědá	42*	1534.2250	44,-
350	Hnědá	30*	1534.2350	53,-
500	Hnědá	24*	1534.2500	57,-
750	Hnědá	15*	1534.2750	65,-

\* lze objednávat i po jednotlivých kusech



## Reagenční lahve „Steilbrust“ (sodnodraselné sklo)

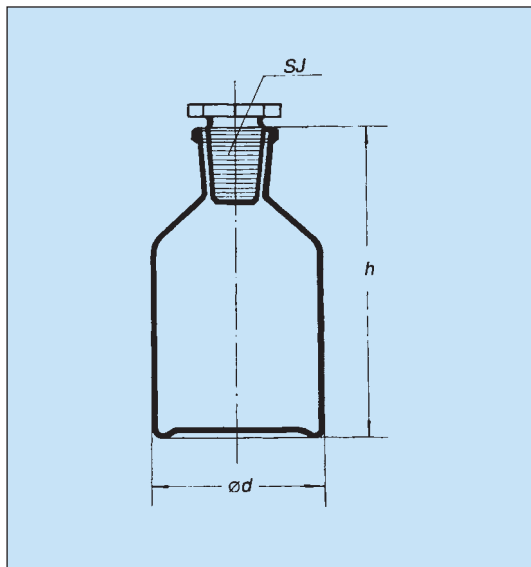

Objem ml	d mm	h mm	SJ	Počet ks v balení	Kat. č.	Cena Kč za ks
<b>Bílé sklo:</b>						
50	41.5	77	14.5/15	48*	1532.4050	35,-
100	51.5	103	14.5/23	48*	1532.4100	40,-
250	69	131	19/26	30*	1532.4250	57,-
500	85	163	24/29	9*	1532.4500	75,-
1000	106.5	199	29/32	12*	1532.4940	97,-
2000	133	245	29/32	6*	1532.4950	127,-
<b>Hnědé sklo:</b>						
50	41.5	77	14.5/15	48*	1532.5050	35,-
100	51.5	103	14.5/23	48*	1532.5100	40,-
250	69	131	19/26	30*	1532.5250	57,-
500	85	163	24/29	9*	1532.5500	75,-
1000	106.5	199	29/32	12*	1532.5940	97,-
2000	133	245	29/32	6*	1532.5950	127,-

\* lze objednávat i po jednotlivých kusech

## Širokohrdlé lahve „Steilbrust“ (sodnodraselné sklo)

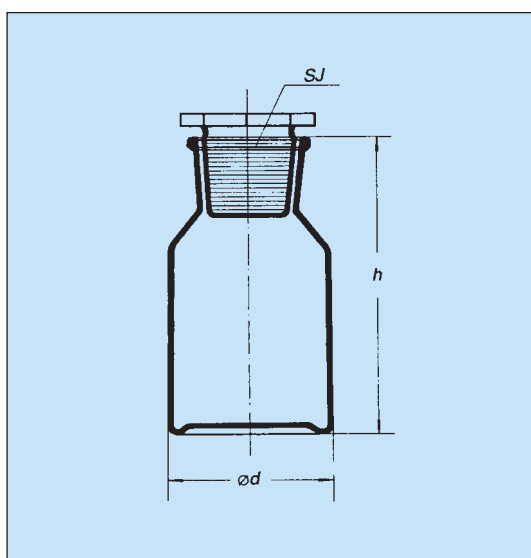

Objem ml	d mm	h mm	SJ	Počet ks v balení	Kat. č.	Cena Kč za ks
<b>Bílé sklo:</b>						
50	41.5	76	24/20	48*	1533.4050	34,-
100	51.5	95	29/22	48*	1533.4100	49,-
250	69	128	34.5/24	30*	1533.4250	52,-
500	85	162	45/27	9*	1533.4500	76,-
1000	106.5	197	60/46	12*	1533.4940	112,-
2000	133	248	60/46	6*	1533.4950	142,-
<b>Hnědé sklo:</b>						
50	41.5	76	24/20	48*	1533.5050	34,-
100	51.5	95	29/22	48*	1533.5100	49,-
250	69	128	34.5/24	30*	1533.5250	52,-
500	85	162	45/27	9*	1533.5500	76,-
1000	106.5	197	60/46	12*	1533.5940	112,-
2000	133	248	60/46	6*	1533.5950	142,-

\* lze objednávat i po jednotlivých kusech

## Lahev odsávací (s válcovým tvarem u objemů nad 2 l)

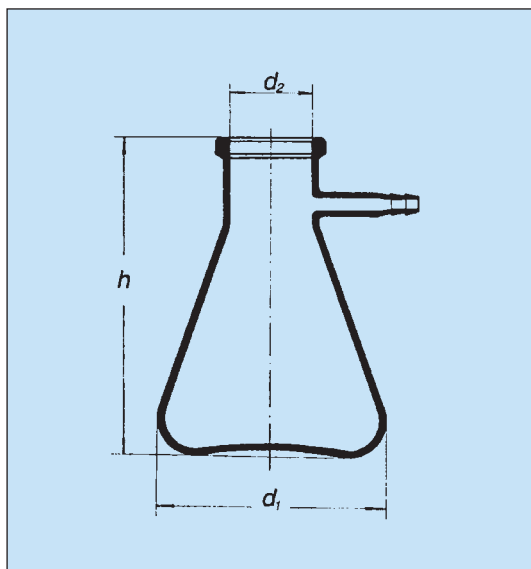

<b>se skleněnou olivkou</b>						Kč za ks
Objem ml	d <sub>1</sub> mm	d <sub>2</sub> mm	h mm	Počet ks v balení	Kat. č.	Cena Kč za ks
100	70	25	105	10*	1511.0100	210,-
250	85	35	145	10*	1511.0250	236,-
500	105	35	175	8*	1511.0500	263,-
1000	135	45	230	8*	1511.0940	331,-
2000	165	60	255	8*	1511.0950	420,-
3000	170	70	295	2*	1511.0952	956,-
5000	185	80	360	2*	1511.0956	1 187,-
10000	240	80	420	1	1511.0966	1 712,-
<b>s plastovou olivkou</b>						Kč za ks
Objem ml	d <sub>1</sub> mm	d <sub>2</sub> mm	h mm	Počet ks v balení	Kat. č.	Cena Kč za ks
100	70	25	105	10*	1512.0100	215,-
250	100	30	150	10*	1512.0250	246,-
500	110	40	180	8*	1512.0500	277,-
1000	150	58	200	8*	1512.0940	359,-
2000	170	58	260	8*	1512.0950	428,-
3000	190	70	300	2*	1512.0952	887,-
5000	230	80	360	2*	1512.0956	1 118,-
10000	280	80	430	1	1512.0966	1 628,-

\* lze objednávat i po jednotlivých kusech



## Zařízení filtrační podle Witta (bez zobrazené kádinky)

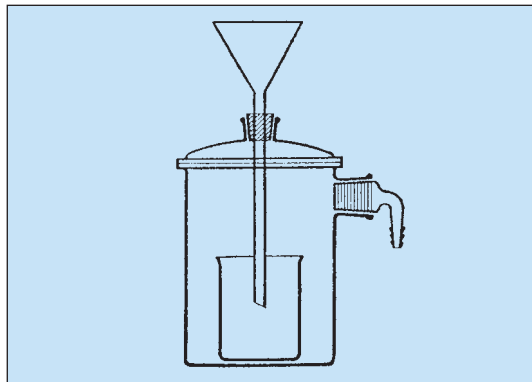

Výška mm	Průměr mm
110	70
140	90
160	110

Kat. č.

Cena

Kč za ks
1685.6070
1685.6090
1685.6091

## Mikropipety (kapilární s bílým obložím, dělené)

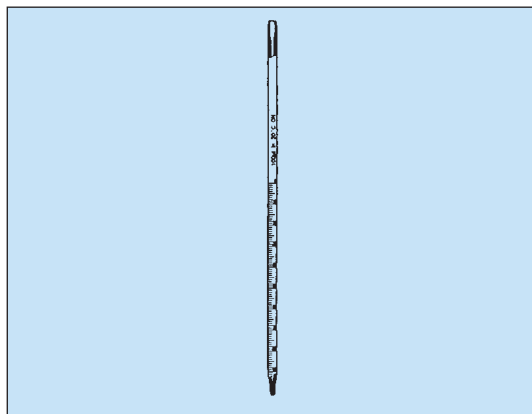

Objem $\mu\text{l}$	max. dovol. chyba $\mu\text{l}$	dělení $\mu\text{l}$	Počet ks v balení
100	2	1	50*
100	2	5	50*
100	2	10	50*
200	4	1	50*
200	4	5	50*
200	4	10	50*
500	10	5	50*
500	10	50	50*

Kat. č.

Cena

Kč za ks
1780.1130
1780.1330
1780.1430
1780.1137
1780.1337
1780.1437
1780.1343
1780.1443

\* lze objednávat i po jednotlivých kusech

## Pasteurovy pipety

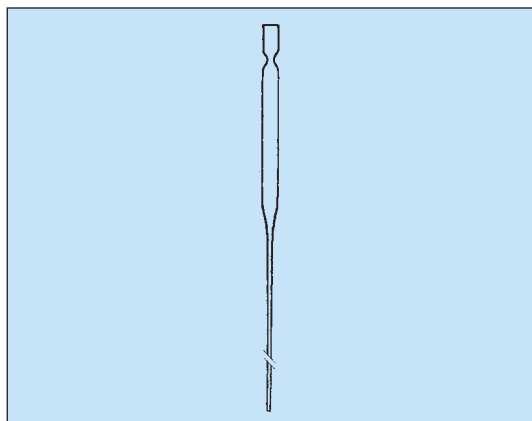

S dlouhou špičkou - vnitřní průměr kapiláry cca 1 mm, vnější průměr trubičky cca 7 mm.

Celková délka mm	Délka špičky mm	Počet ks v balení
150	50	250
230	130	250

Kat. č.

Cena

Kč za balení
1780.0150
1780.0230

## Pipeta pro Turkův roztok

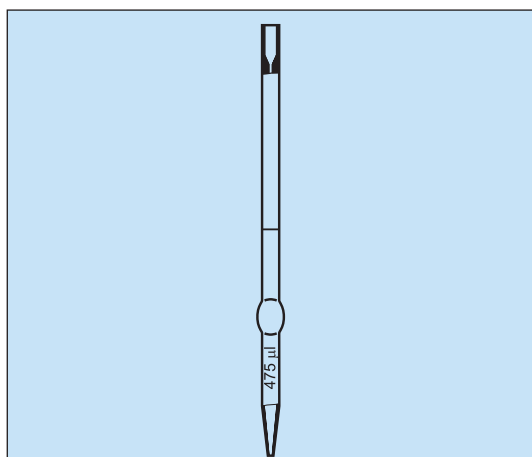

Objem $\mu\text{l}$	Odchylka $\pm \mu\text{l}$	Délka mm	Počet ks v balení
475	10	165	50*

Kat. č.

Cena

1780.2050
-----------

\* lze objednávat i po jednotlivých kusech



## Kapilární mikropipety

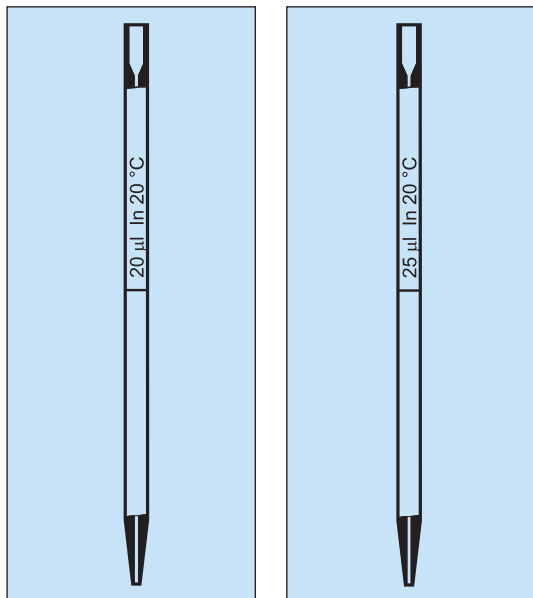

### dle Sahliho

Objem µl	Odchylka ± µl	Délka mm	Počet ks v balení	Kat. č.	Cena Kč za ks
20	0,4	125	50*	1780.2040	22,-

### dle Burkera

Objem µl	Odchylka ± µl	Délka mm	Počet ks v balení	Kat. č.	Cena Kč za ks
20	0,5	125	50*	1780.2010	21,-

### Naústek PE pro práci s kapilárními mikropipetami Sahlí/Burker

Označení	Kat. č.	Cena Kč za ks
Naústek PE k mikropipetám	1780.2091	1,-

\* lze objednávat i po jednotlivých kusech

## Sedimentační pipeta

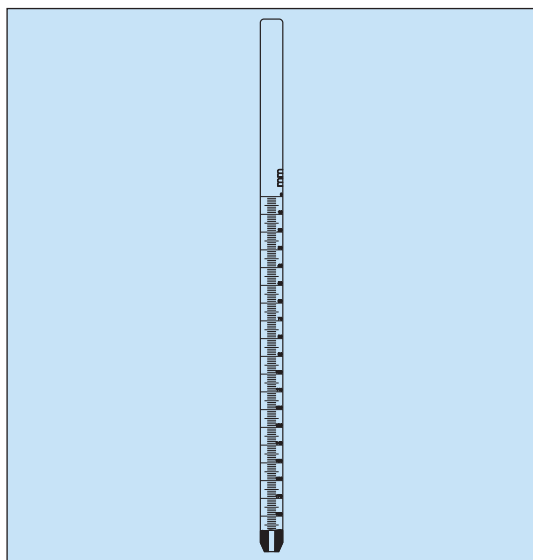

Škála mm	Odchylka ± ml	Délka mm	Balení ks	Kat. č.	Cena Kč za ks
0 až 200	0,4	300	50*	1780.2030	15,-

\* lze objednávat i po jednotlivých kusech

## Pipeta dělená s bezpečnostní baničkou

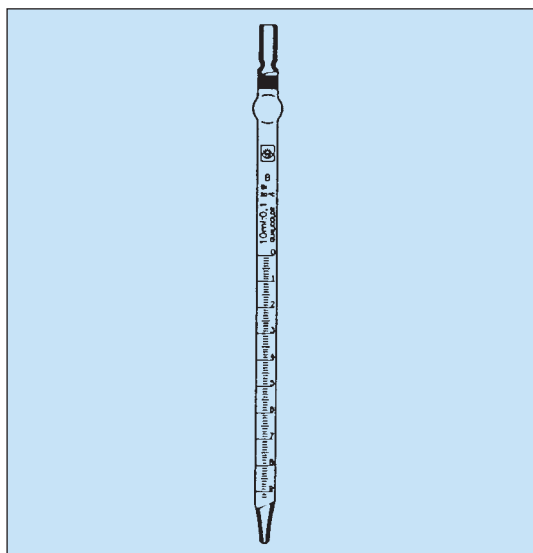

### třída A

Objem ml	dělení ml	Kat. č.	Cena Kč za ks
1	0.01	1770.6314	38,-
2	0.02	1770.6516	39,-
5	0.05	1770.6618	40,-
10	0.1	1770.6719	43,-
25	0.1	1770.6723	115,-
50	0.1	1770.6725	185,-



## Pipeta dělená

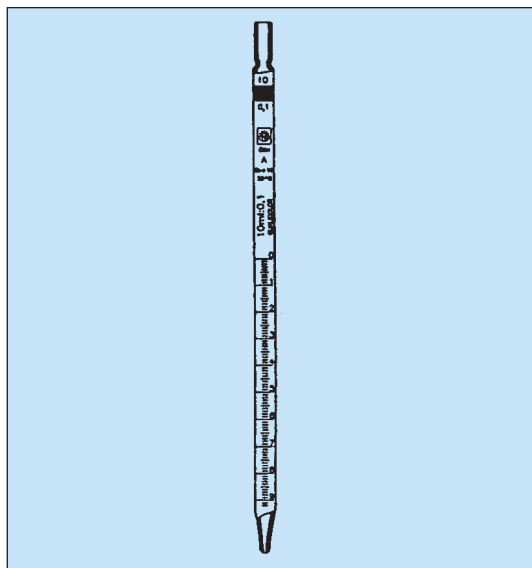

### Třída B:

Objem ml	dělení ml	Kat. č.	Cena Kč za ks
1	0.01	1770.1314	21,-
2	0.02	1770.1516	22,-
5	0.05	1770.1618	26,-
10	0.1	1770.1719	29,-
25	0.1	1770.1723	93,-
50	0.1	1770.1725	144,-
100	0.2	1770.1830	218,-

### Třída A:

Objem ml	dělení ml	Kat. č.	Cena Kč za ks
1	0.01	1770.2314	29,-
2	0.02	1770.2516	30,-
5	0.05	1770.2618	35,-
10	0.1	1770.2719	36,-
20	0.1	1770.2722	98,-
25	0.1	1770.2723	99,-
50	0.2	1770.2725	151,-
100	0.2	1770.2830	225,-

**třída K** (Jde o metrologicky ověřené pipety třídy A. Pipeta je označena metrologickou značkou.)

Objem ml	dělení ml	Kat. č.	Cena Kč za ks
1	0.01	1770.4901	102,-
2	0.02	1770.4902	102,-
5	0.05	1770.4905	119,-
10	0.1	1770.4910	123,-
25	0.1	1770.4925	245,-

## Naústek PE pro bezpečnější práci s dělenými pipetami 1 ml a 2 ml.

Označení	Kat. č.	Cena Kč za ks
Naústek PE k pipetám 1 a 2 ml	1780.2092	1,-

## Pipeta nedělená

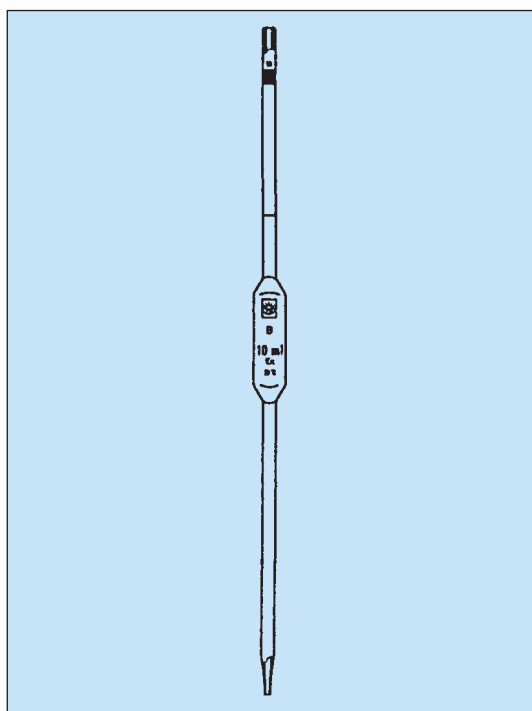

### třída A

Objem ml	Kat. č.	Cena Kč za ks
1	1760.2014	48,-
2	1760.2016	49,-
3	1760.2017	53,-
5	1760.2018	58,-
10	1760.2019	65,-
15	1760.2021	70,-
20	1760.2022	72,-
25	1760.2023	81,-
50	1760.2025	117,-
100	1760.2030	184,-

**třída K** (Jde o metrologicky ověřené pipety třídy A. Pipeta je označena metrologickou značkou.)

Objem ml	Kat. č.	Cena Kč za ks
1	1760.4901	167,-
2	1760.4902	168,-
5	1760.4905	171,-
10	1760.4910	175,-
20	1760.4920	215,-
25	1760.4925	220,-
50	1760.4950	430,-
100	1760.4990	480,-



## Pipeta nedělená s bezpečnostní baničkou

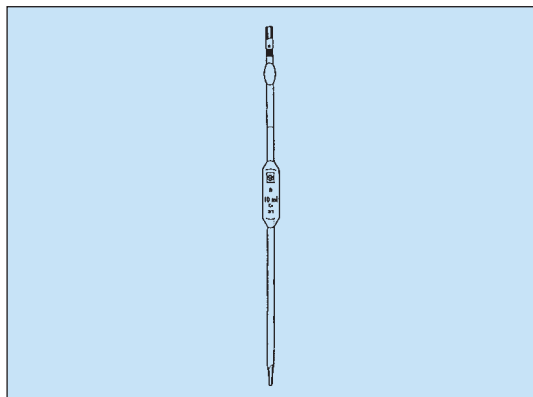

### třída A

Objem ml	Kat. č.	Cena Kč za ks
1	1760.6014	60,-
2	1760.6016	62,-
5	1760.6018	69,-
10	1760.6019	76,-
15	1760.6021	90,-
20	1760.6022	99,-
25	1760.6023	110,-
50	1760.6025	140,-
100	1760.6030	200,-

## Pipeta nedělená na mléko

Objem ml		Kat. č.	Cena Kč za ks
11		1760.8011	69,-
11	ověřená	1760.8012	194,-

## Pipeta nedělená na smetanu

Objem ml		Kat. č.	Cena Kč za ks
5		1760.8005	104,-
5	ověřená	1760.8006	239,-

## Pipeta permanentní

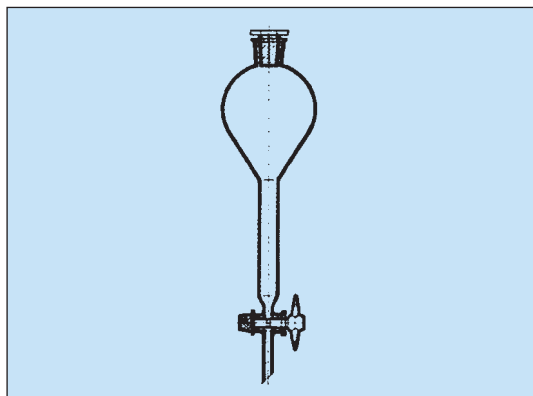

na kyselinu a amylalkohol

Objem ml dávkovací	Objem ml zásobní baňky	Kat. č.	Cena Kč za ks
1	500	1790.3110	586,-
10	1000	1790.3112	1 777,-

## Byreta s přímým teflonovým ventilem

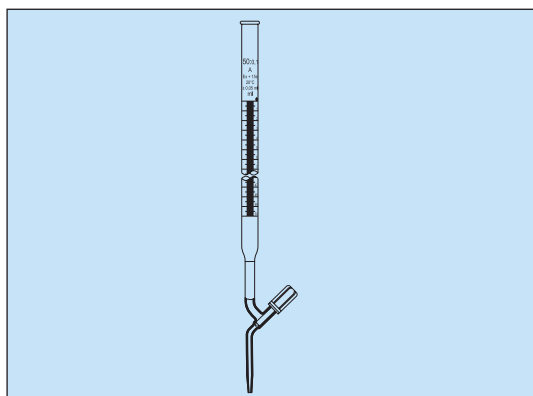

### třída A, kat. 1567/AVT

Objem ml	Dělení ml	Kat. č.	Cena Kč za ks
10	0,05	1713.3619	359,-
25	0,1	1713.3723	376,-
50	0,1	1713.3725	416,-
100	0,2	1713.3830	524,-

třída A, se Schellbachovým pruhem pro lepší odečítání menisku, kat. 1567/AVTS

Objem ml	Dělení ml	Kat. č.	Cena Kč za ks
10	0,05	1713.5619	390,-
25	0,1	1713.5723	410,-
50	0,1	1713.5725	455,-
100	0,2	1713.5830	596,-



## Byreta s přímým skleněným kohoutem se skleněným jádrem

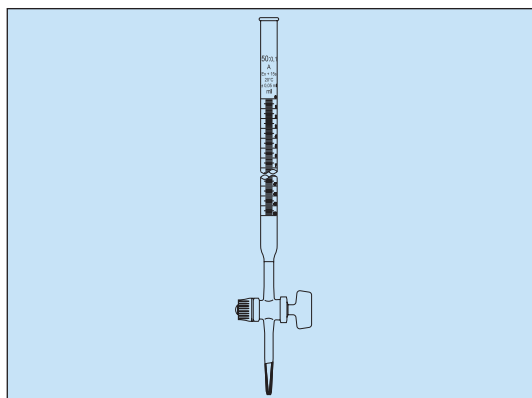

### třída B, kat. 1567/B

Objem ml	Dělení ml	Kat. č.	Cena Kč za ks
10	0.05	1710.1619	295,-
25	0.10	1710.1723	315,-
50	0.10	1710.1725	341,-
100	0.20	1710.1830	405,-
250	1.00	1710.1138	460,-

### třída A, kat. 1567/A

Objem ml	Dělení ml	Kat. č.	Cena Kč za ks
10	0.05	1710.2619	314,-
25	0.10	1710.2723	333,-
50	0.10	1710.2725	372,-
100	0.20	1710.2830	458,-

### třída AS, se Schellbachovým pruhem pro lepší odečítání menisku, kat. 1567/AS

Objem ml	Dělení ml	Kat. č.	Cena Kč za ks
10	0.05	1710.5619	361,-
25	0.10	1710.5723	366,-
50	0.10	1710.5725	423,-
100	0.20	1710.5830	523,-

### třída K (Jde o metrologicky ověřené byrety třídy A. Byreta je označena metrologickou značkou), kat. 1567/A

Objem ml	Dělení ml	Kat. č.	Cena Kč za ks
10	0.05	1710.4910	756,-
25	0.10	1710.4925	780,-
50	0.10	1710.4950	815,-

### třída B, z hnědého borosilikátového skla, Brand

Objem ml	Dělení ml	Kat. č.	Cena Kč za ks
25	0,1	1712.0015	1 020,-
50	0,1	1712.0017	1 020,-

## Byreta s přímým skleněným kohoutem s teflonovým jádrem

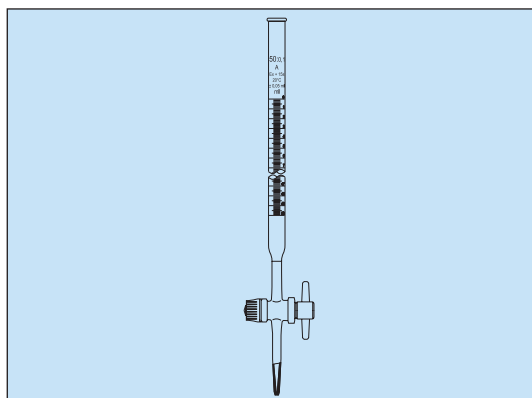

### třída A, kat. 1567/AT

Objem ml	Dělení ml	Kat. č.	Cena Kč za ks
10	0.05	1711.2619	460,-
25	0.10	1711.2723	477,-
50	0.10	1711.2725	522,-
100	0.20	1711.2830	630,-

### třída A, se Schellbachovým pruhem pro lepší odečítání menisku, kat. 1567/ATS

Objem ml	Dělení ml	Kat. č.	Cena Kč za ks
10	0.05	1711.5619	506,-
25	0.10	1711.5723	517,-
50	0.10	1711.5725	560,-
100	0.20	1711.5830	684,-

### třída K (Jde o metrologicky ověřené byrety třídy A. Byreta je označena metrologickou značkou), kat. 1567/AT

Objem ml	Dělení ml	Kat. č.	Cena Kč za ks
10	0.05	1711.4910	883,-
25	0.10	1711.4925	908,-
50	0.10	1711.4950	931,-

### třída B, z hnědého borosilikátového skla, Brand

Objem ml	Dělení ml	Kat. č.	Cena Kč za ks
25	0,1	1712.0021	1 483,-
50	0,1	1712.0023	1 483,-



## Byreta s postranním skleněným kohoutem se skleněným jádrem

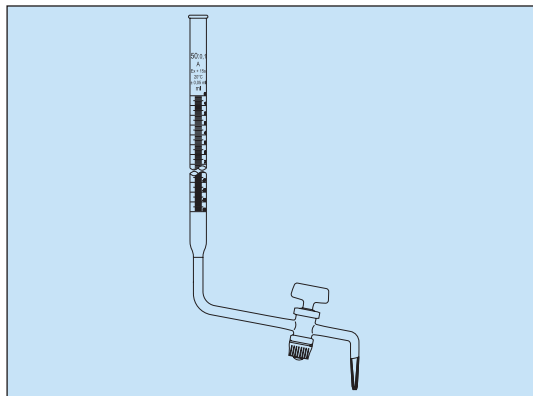

### třída A, kat. 1571/A

Objem ml	Dělení ml	Kat. č.	Cena Kč za ks
10	0.05	1720.2619	369,-
25	0.10	1720.2723	388,-
50	0.10	1720.2725	428,-
100	0.20	1720.2830	522,-

### třída A, se Schellbachovým pruhem pro lepší odečítání menisku, kat. 1571/AS

Objem ml	Dělení ml	Kat. č.	Cena Kč za ks
10	0.05	1720.5619	397,-
25	0.10	1720.5723	418,-
50	0.10	1720.5725	478,-
100	0.20	1720.5830	584,-

### třída K (Jde o metrologicky ověřené byrety třídy A. Byreta je označena metrologickou značkou), kat. 1571/A

Objem ml	Dělení ml	Kat. č.	Cena Kč za ks
10	0.05	1720.4910	816,-
25	0.10	1720.4925	836,-
50	0.10	1720.4950	877,-

## Byreta s postranním teflonovým ventilem

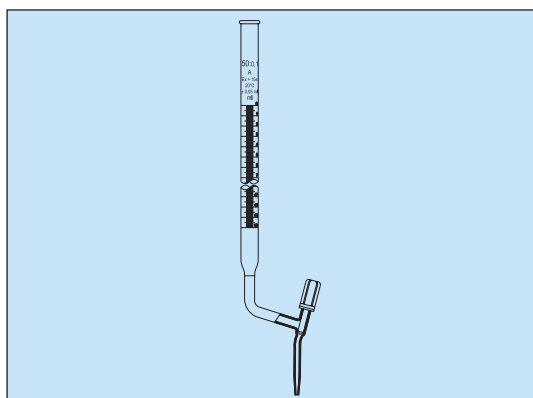

### třída A, kat. 1571/AVT

Objem ml	Dělení ml	Kat. č.	Cena Kč za ks
10	0.05	1720.3619	563,-
25	0.10	1720.3723	569,-
50	0.10	1720.3725	594,-
100	0.20	1720.3830	667,-

### třída A, se Schellbachovým pruhem pro lepší odečítání menisku, kat. 1571/AVTS

Objem ml	Dělení ml	Kat. č.	Cena Kč za ks
10	0.05	1720.6619	609,-
25	0.10	1720.6723	614,-
50	0.10	1720.6725	640,-
100	0.20	1720.6830	713,-

### třída K (Jde o metrologicky ověřené byrety třídy A. Byreta je označena metrologickou značkou), kat. 1571/AVT

Objem ml	Dělení ml	Kat. č.	Cena Kč za ks
10	0.05	1720.4961	832,-
25	0.10	1720.4963	851,-
50	0.10	1720.4965	887,-

## Byrety automatické dle Pelleta

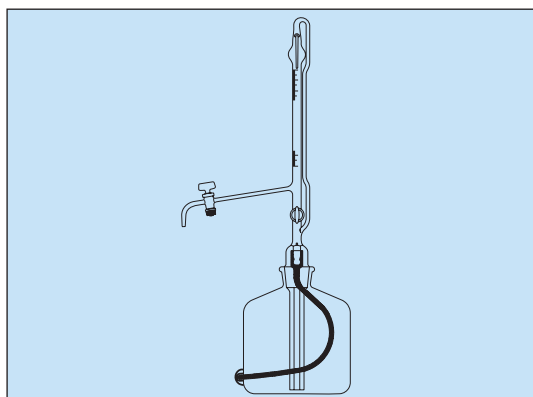

Vedle různých objemů byrety se rozlišují dvě provedení. Jednodušší provedení nemá přepouštěcí kohout, kterým lze naplněnou odměrnou trubicí byrety vypustit zpět do zásobní lahve. Standardně se vyobrazený komplet automatické byrety objednává po jednotlivých dílech – vlastní byreta, zásobní lahev a balonek. Běžné zásobní lahve jsou ze sodnovápenatého skla, tedy skla III. hydrolytické třídy s určitou hodnotou alkalického výluhu. Proto jako další, kvalitnější variantu nabízíme zásobní lahve z borosilikátového skla I. hydrolytické třídy Duran



## Byrety automatické dle Pelleta s vypouštěcím skleněným kohoutem a přepouštěcím skleněným kohoutem

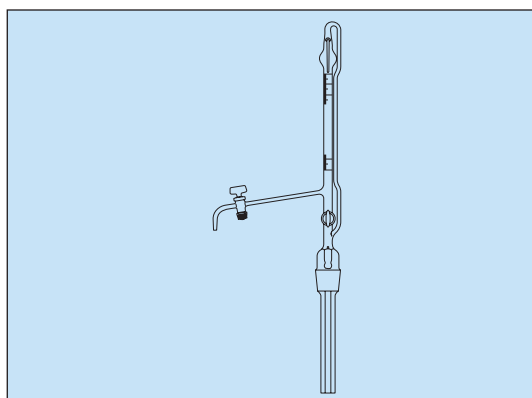

### Byreta automatická třída B

s vypouštěcím skleněným kohoutem a přepouštěcím skleněným kohoutem, kat. 1581/BO (bez zásobní lahve a balonku)

Objem ml	Dělení ml	Maximální chyba ± ml	Počet ks v balení	Kat. č.	Cena Kč za ks
10	0.05	0.05	2*	1740.1619	949,-
25	0.1	0.1	2*	1740.1723	999,-
50	0.1	0.1	2*	1740.1725	999,-

### Byreta automatická třída B

s vypouštěcím skleněným kohoutem a přepouštěcím skleněným kohoutem, se Schellbachovým pruhem pro lepší odečítání menisku, kat. 1581/BSO (bez zásobní lahve a balonku)

Objem ml	Dělení ml	Maximální chyba ± ml	Počet ks v balení	Kat. č.	Cena Kč za ks
10	0.05	0.05	2*	1740.5719	1 079,-
25	0.1	0.1	2*	1740.5723	1 111,-
50	0.1	0.1	2*	1740.5725	1 220,-

### Byreta automatická třídy A

s vypouštěcím skleněným kohoutem a přepouštěcím skleněným kohoutem, se Schellbachovým pruhem pro lepší odečítání menisku, kat. 1581/ASO (bez zásobní lahve a balonku)

Objem ml	Dělení ml	Počet ks v balení	Kat. č.	Cena Kč za ks
10	0,05	2*	1740.7619	1 431,-
25	0,1	2*	1740.7723	1 508,-
50	0,1	2*	1740.7725	1 660,-
100	0,2	2*	1740.7830	1 762,-

### Byreta automatická třídy K

(metrologicky ověřená byreta třídy A označená metrologickou značkou) s vypouštěcím skleněným kohoutem a přepouštěcím skleněným kohoutem, se Schellbachovým pruhem pro lepší odečítání menisku, kat. 1581/ASO (bez zásobní lahve a balonku)

Objem ml	Dělení ml	Počet ks v balení	Kat. č.	Cena Kč za ks
10	0.05	2*	1740.6910	1 859,-
25	0.1	2*	1740.6925	1 877,-
50	0.1	2*	1740.6950	2 024,-

\* lze objednat i po jednotlivých kusech

## Byrety automatické dle Pelleta s vypouštěcím teflonovým ventilem a přepouštěcím skleněným kohoutem

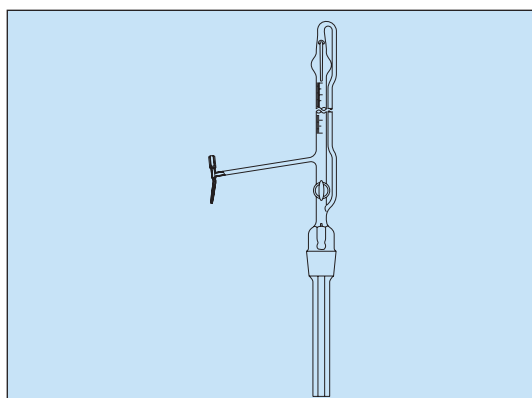

### Byreta automatická třídy B

s vypouštěcím teflonovým ventilem a přepouštěcím skleněným kohoutem, kat. 1581/BTO (bez zásobní lahve a balonku)

Objem ml	Dělení ml	Počet ks v balení	Kat. č.	Cena Kč za ks
10	0,1	2*	1740.2719	1 089,-
25	0,1	2*	1740.2723	1 135,-
50	0,1	2*	1740.2725	1 216,-

### Byreta automatická třídy A

s vypouštěcím teflonovým ventilem a přepouštěcím skleněným kohoutem, se Schellbachovým pruhem pro lepší odečítání menisku, kat. 1581/ATSO (bez zásobní lahve a balonku)

Objem ml	Dělení ml	Počet ks v balení	Kat. č.	Cena Kč za ks
10	0,05	2*	1740.8619	1 568,-
25	0,1	2*	1740.8723	1 648,-
50	0,1	2*	1740.8725	1 807,-

### Byreta automatická třídy K

(metrologicky ověřená byreta třídy A označená metrologickou značkou) s vypouštěcím teflonovým ventilem a přepouštěcím skleněným kohoutem, se Schellbachovým pruhem pro lepší odečítání menisku, kat. 1581/ATSO (bez zásobní lahve a balonku)

Objem ml	Dělení ml	Počet ks v balení	Kat. č.	Cena Kč za ks
10	0,05	2*	1740.9910	1 915,-
25	0,1	2*	1740.9925	1 933,-
50	0,1	2*	1740.9950	2 082,-

\* lze objednat i po jednotlivých kusech



## Byrety automatické dle Pelleta s vypouštěcím skleněným kohoutem, bez přepouštěcího kohoutu

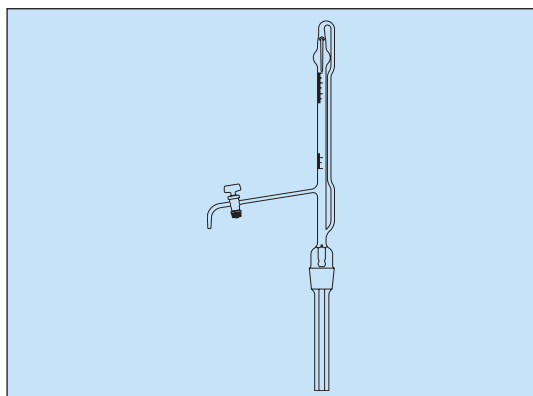

### Byreta automatická třídy B

s vypouštěcím skleněným kohoutem, bez přepouštěcího kohoutu, kat. 1580/BO (bez zásobní lahve a balonku)

Objem ml	Dělení ml	Maximální chyba ± ml	Počet ks v balení	Kat. č.	Cena Kč za ks
10	0.05	0.05	2*	1741.0619	750,-
25	0.1	0.1	2*	1741.0723	771,-
50	0.1	0.1	2*	1741.0725	823,-

### Byreta automatická třídy B

z hnědého borosilikátového skla s vypouštěcím skleněným kohoutem, bez přepouštěcího kohoutu, Brand (bez zásobní lahve a balonku).

Objem ml	Dělení ml	Kat. č.	Cena Kč za ks
25	0,1	1742.0110	2 812,-
50	0,1	1742.0112	2 966,-

\* lze objednávat i po jednotlivých kusech

## Byrety automatické dle Pelleta s vypouštěcím teflonovým ventilem, bez přepouštěcího kohoutu

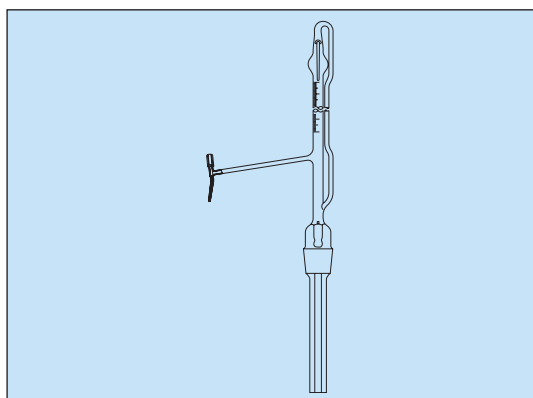

### Byreta automatická třídy B

s vypouštěcím teflonovým ventilem, bez přepouštěcího kohoutu, kat. 1580/BTO (bez zásobní lahve a balonku)

Objem ml	Dělení ml	Maximální chyba ± ml	Počet ks v balení	Kat. č.	Cena Kč za ks
10	0.05	0.05	2*	1741.0720	883,-
25	0.1	0.1	2*	1741.0724	896,-
50	0.1	0.1	2*	1741.0726	972,-
100	0.1	0.1	2*	1741.0831	1 067,-

\* lze objednávat i po jednotlivých kusech

## Příslušenství pro automatické byrety dle Pelleta

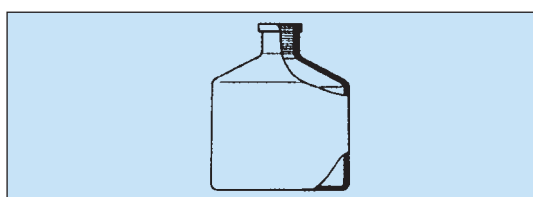

### Lahev zásobní k automatické byretě, 2 l

Sklovina	Počet ks v balení	Kat. č.	Cena Kč za ks
čirá, III.hydrolytická třída	6*	1741.9001	95,-
hnědá, III.hydrolytická třída	6*	1741.9002	95,-
čirá, Duran, I.hydrolytická třída	1	1741.9003	1 102,-
hnědá, Duran, I.hydrolytická třída	1	1741.9004	1 535,-

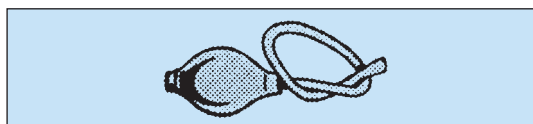

### Balonek pryžový k byretě

Označení	Cena Kč za ks
Balonek	1741.9005 99,-

\* lze objednávat i po jednotlivých kusech

## Mikrobyrety dle Banga

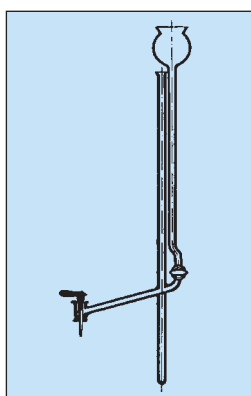
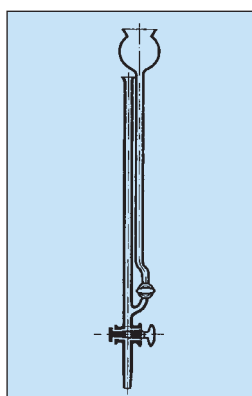

### s rovným kohoutem

Objem ml	Dělení ml	Kat. č.	Cena Kč za ks
1	0.01	1730.0414	617,-
2	0.01	1730.0416	617,-
5	0.02	1730.0518	617,-

### s postranním kohoutem

Objem ml	Dělení ml	Kat. č.	Cena Kč za ks
1	0.01	1730.1414	806,-
2	0.01	1730.1416	806,-
5	0.02	1730.1518	806,-



## Butyrometr

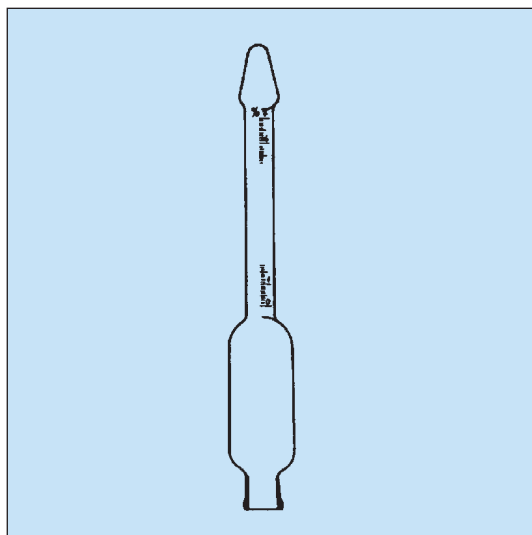

### Gerber - mléko

Tučnost %	Počet ks v balení	Kat. č.	Cena Kč za ks
0 - 4	10*	1800.0040	205,-
0 - 0.5	10*	1800.0005	210,-
0 - 5	10*	1800.0050	205,-
0 - 6	10*	1800.0060	215,-
0 - 7	10*	1800.0070	215,-
0 - 8	10*	1800.0080	230,-

### Butyrometr - sušené mléko

Tučnost %	Počet ks v balení	Kat. č.	Cena Kč za ks
0 - 35	10*	1800.1035	260,-

### Kohler-Funke - smetana, 5 ml

Tučnost %	Počet ks v balení	Kat. č.	Cena Kč za ks
0 - 20	10*	1800.3020	220,-
0 - 40	10*	1800.3040	220,-
0 - 55	10*	1800.3055	315,-

\* lze objednávat i po jednotlivých kusech

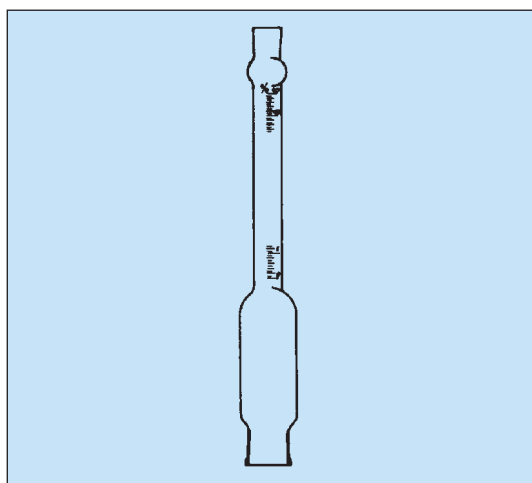

### Roeder - smetana 5g

Tučnost %	Počet ks v balení	Kat. č.	Cena Kč za ks
0 - 20	10*	1800.2020	205,-
0 - 40	10*	1800.2040	210,-
0 - 55	10*	1800.2055	300,-

### VanGulik - sýry, 3g

Tučnost %	Počet ks v balení	Kat. č.	Cena Kč za ks
0 - 40	10*	1800.4040	210,-

Butyrometry se dodávají povinně cejchované, uvedené ceny jsou včetně cejchovného.

\* lze objednávat i po jednotlivých kusech

## Příslušenství k butyrometrům

Označení	Kat. č.	Cena Kč za ks
Pohár k butyrometrům	1800.9001	29,-
Lodička k butyrometrům	1800.9002	80,-
Zátka Hypalon (vysoká chemická odolnost)	1800.9005	19,-

## Achátová miska s tloučkem

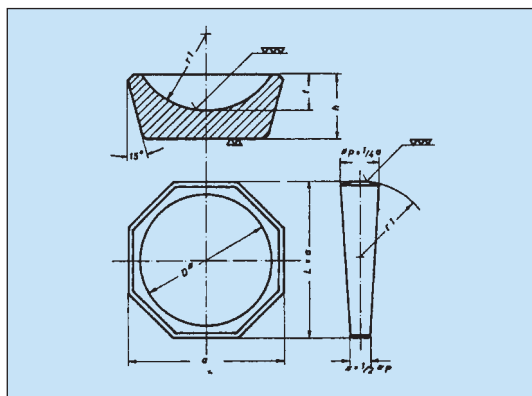

a mm	D mm	V ml	Kat. č.	Cena Kč za ks
50	40	10	1905.0050	1 090,-
75	60	25	1905.0075	1 980,-
100	80	50	1905.0100	3 620,-
125	105	100	1905.0125	6 850,-



## Třecí miska drsná (bez tloučku)

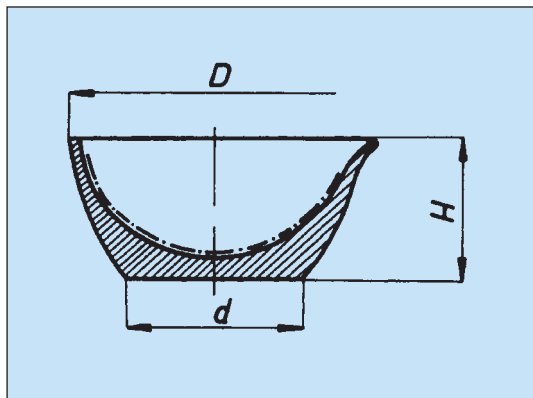

D mm	H mm	V ml	Počet ks v balení	Kat. č.	Cena Kč za ks
60	32	25	10*	1901.1000	55,-
80	42	50	10*	1901.1110	68,-
90	46	75	10*	1901.1120	74,-
100	50	110	10*	1901.1200	92,-
125	64	220	10*	1901.1300	133,-
144	71	325	10*	1901.1320	244,-
183	90	730	-	1901.1500	380,-
215	104	1135	-	1901.1600	485,-
257	127	2250	-	1901.1700	642,-

\* lze objednávat i po jednotlivých kusech

## Drsný tlouček k miskám

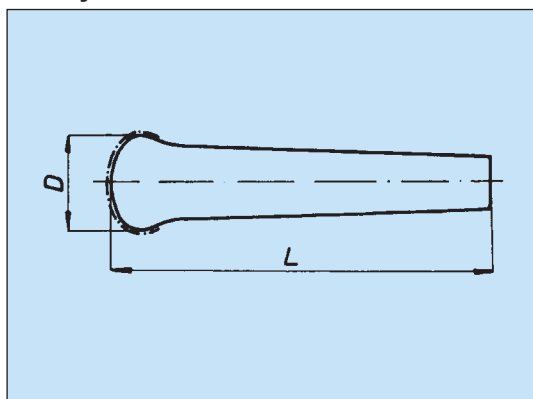

D mm	L mm	Kat. č.	Cena Kč za ks
23	94	1903.3100	32,-
26	103	1903.3200	37,-
37	132	1903.3300	51,-
44	158	1903.3400	66,-
58	210	1903.3500	109,-
73	255	1903.3600	161,-

## Kelímek filtrační Goochův s děrovaným dnem

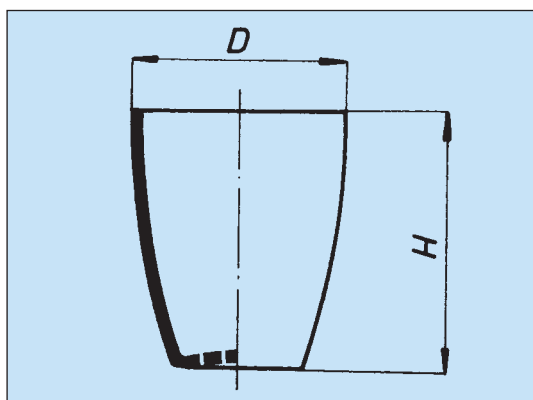

D mm	H mm	V ml	Počet ks v balení	Kat. č.	Cena Kč za ks
35	43	25	10*	1921.0015	31,-
39	49	35	10*	1921.0017	35,-
60	71	120	10*	1921.0019	43,-

\* lze objednávat i po jednotlivých kusech

## Žíhací kelímek vysoký

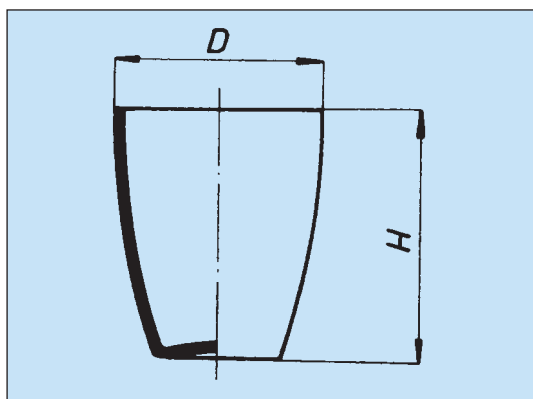

D mm	H mm	V ml	Počet ks v balení	Kat. č.	Cena Kč za ks
30	38	15	10*	1920.1300	30,-
35	44	26	10*	1920.1350	37,-
40	50	35	10*	1920.1400	42,-
45	56	50	10*	1920.1450	43,-
50	62	72	10*	1920.1500	47,-
60	75	130	10*	1920.1600	55,-

\* lze objednávat i po jednotlivých kusech



## Žíhací kelímek střední

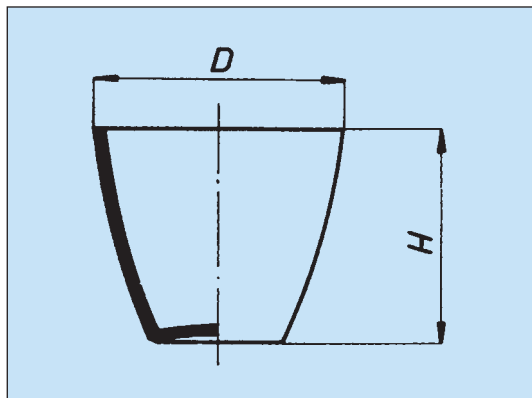

D mm	H mm	V ml	Počet ks v balení	Kat. č.	Cena Kč za ks
35	28	12	10*	1920.2350	19,-
40	32	20	10*	1920.2400	23,-
45	36	30	10*	1920.2450	24,-
50	40	45	10*	1920.2500	32,-
60	48	80	10*	1920.2600	40,-
70	56	120	10*	1920.2700	53,-

\* lze objednávat i po jednotlivých kusech

## Žíhací kelímek nízký

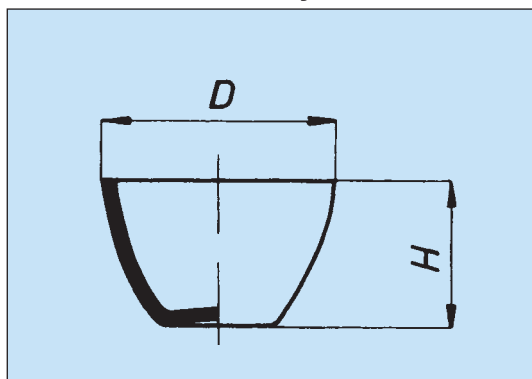

D mm	H mm	V ml	Počet ks v balení	Kat. č.	Cena Kč za ks
35	22	10	10*	1920.3350	23,-
40	25	17	10*	1920.3400	24,-
45	28	21	10*	1920.3450	30,-
50	32	34	10*	1920.3500	34,-
60	38	63	10*	1920.3600	45,-
70	44	91	10*	1920.3700	61,-

\* lze objednávat i po jednotlivých kusech

## Víčko pro žíhací kelímek

pro kelímek o průměru mm	Počet ks v balení	Kat. č.	Cena Kč za ks
30	10*	1920.6030	20,-
35	10*	1920.6035	20,-
40	10*	1920.6040	22,-
45	10*	1920.6045	27,-
50	10*	1920.6050	29,-
60	10*	1920.6060	33,-

\* lze objednávat i po jednotlivých kusech

## Odpařovací misky s kulatým dnem a výlevkou

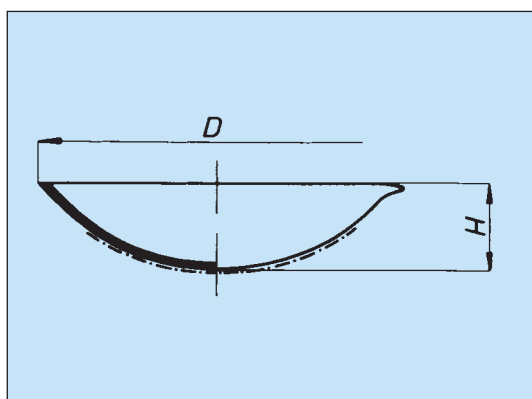

Polohluboké				Kat. č.	Cena Kč za ks
D mm	H mm	V ml	Počet ks v balení		
72	26	41	10*	1930.1100	49,-
83	27	62	10*	1930.1200	55,-
96	30	110	10*	1930.1300	79,-
110	37	160	10*	1930.1400	84,-
117	41	215	10*	1930.1420	87,-
127	42	240	10*	1930.1500	111,-
154	50	420	10*	1930.1600	125,-
170	55	558	10*	1930.1700	155,-

Hluboké				Kat. č.	Cena Kč za ks
D mm	H mm	V ml	Počet ks v balení		
61	28	36	10*	1930.1121	52,-
77	33	72	10*	1930.1201	62,-
81	38	107	10*	1930.1221	65,-
94	42	140	10*	1930.1301	81,-
103	45	190	10*	1930.1321	83,-
112	47	232	10*	1930.1401	113,-
132	55	390	10*	1930.1421	146,-
138	61	500	10*	1930.1501	164,-
148	66	590	10*	1930.1601	185,-

\* lze objednávat i po jednotlivých kusech



## Odpařovací misky s plochým dnem a držadlem

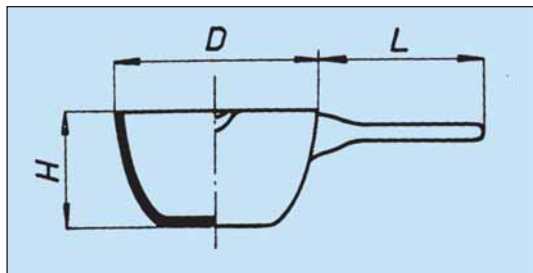

D mm	H mm	V ml	Počet ks v balení	Kat. č.	Cena Kč za ks
67	39	84	10*	1930.3200	87,-
85	49	176	10*	1930.3300	112,-
101	51	270	-	1930.3400	126,-
120	64	450	-	1930.3500	160,-
150	86	960	-	1930.3600	267,-

\* lze objednávat i po jednotlivých kusech

## Odpařovací miska s plochým dnem a výlevkou

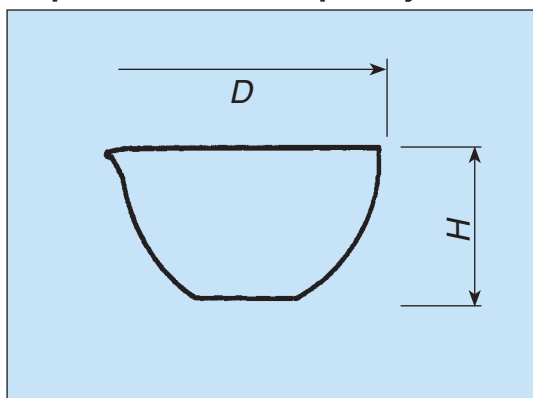

D mm	H mm	V ml	Počet ks v balení	Kat. č.	Cena Kč za ks
54	22	22	20*	1930.2100	39,-
70	30	62	20*	1930.2120	44,-
86	33	93	20*	1930.2200	54,-
98	40	154	20*	1930.2300	65,-
112	50	265	20*	1930.2400	82,-
145	55	450	-	1930.2600	153,-
169	68	800	-	1930.2800	204,-
195	74	1200	-	1930.2900	268,-
254	105	3000	-	1930.2990	396,-

\* lze objednávat i po jednotlivých kusech

## Žíhací miska s plochým dnem, bez výlevky

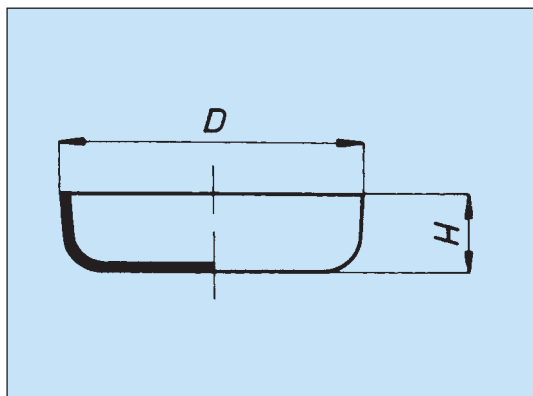

D mm	H mm	V ml	Počet ks v balení	Kat. č.	Cena Kč za ks
38	10	7	20*	1940.1200	15,-
44	11	9	20*	1940.1300	17,-
47	13	12	20*	1940.1400	20,-
81	20	70	20*	1940.1600	30,-
122	28	220	10*	1940.1800	61,-

\* lze objednávat i po jednotlivých kusech

## Žíhací miska s plochým dnem a výlevkou

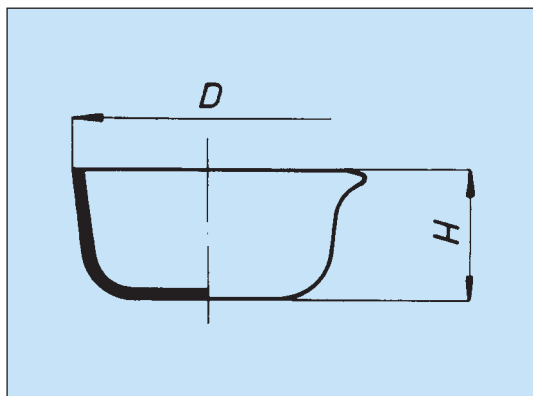

D mm	H mm	V ml	Počet ks v balení	Kat. č.	Cena Kč za ks
60	14	20	20*	1940.3100	39,-
70	15	28	20*	1940.3200	45,-
80	20	55	20*	1940.3300	53,-
100	25	110	20*	1940.3400	67,-
130	30	250	10*	1940.3500	89,-
160	40	450	10*	1940.3600	126,-

\* lze objednávat i po jednotlivých kusech



## Büchnerova nálevka

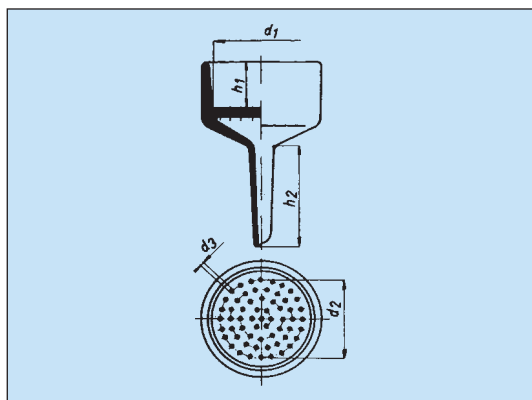

$d_1$ mm	$d$ mm	Kat. č.	Cena Kč za ks
62	55	1910.7201	139,-
77	70	1910.7301	164,-
97	90	1910.7401	235,-
116	110	1910.7501	294,-
130	125	1910.7601	375,-
156	150	1910.7701	494,-
192	185	1910.7801	687,-
248	240	1910.7901	1 761,-
334	320	1910.7991	5 330,-

$d_1$  - vnitřní průměr v místě papíru  
 $d$  - doporučený průměr papíru

## Kádinka nízká porcelánová s výlevkou

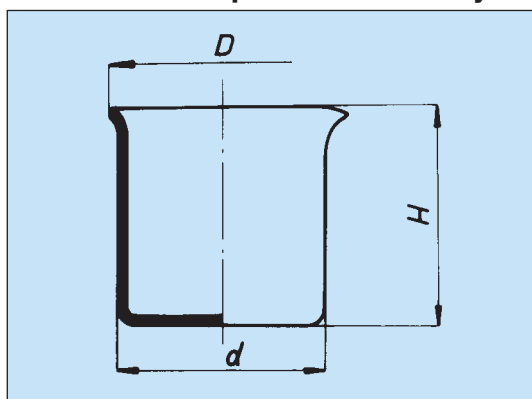

objem ml	$d$ mm	H mm	Kat. č.	Cena Kč za ks
275	70	85	1960.7101	88,-
400	80	100	1960.7201	106,-
600	90	116	1960.7301	133,-
800	100	130	1960.7401	172,-
1000	120	100	1960.7501	222,-

## Menzura porcelánová

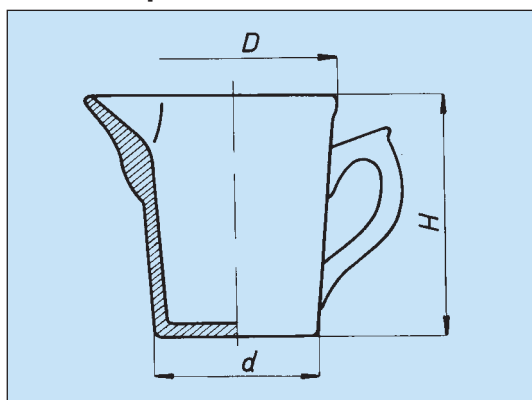

objem ml	$d$ mm	H mm	Kat. č.	Cena Kč za ks
100	45	90	1965.1101	131,-
250	60	100	1965.1201	164,-
500	85	130	1965.1301	242,-
1000	100	160	1965.1401	362,-

## Kopíř porcelánová se lžicí

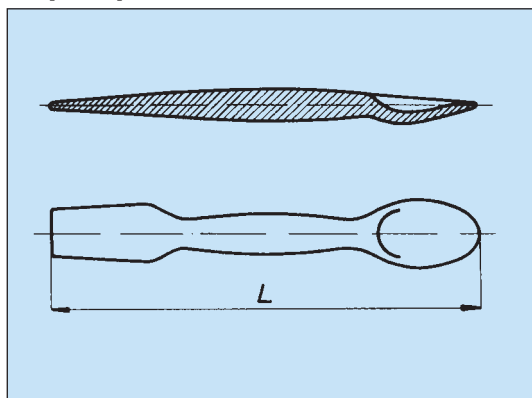

L mm	Kat. č.	Cena Kč za ks
148	1993.8120	41,-
200	1993.8220	72,-
250	1993.8300	81,-



## Lodička navažovací porcelánová

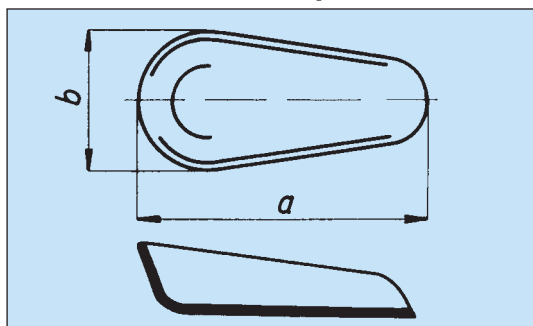

b mm	a mm
18	37
23	53
29	64

Kat. č.

Cena

Kat. č.	Kč za ks
1991.2001	21,-
1991.2101	23,-
1991.2201	24,-

## Lodička spalovací porcelánová, s ouškem

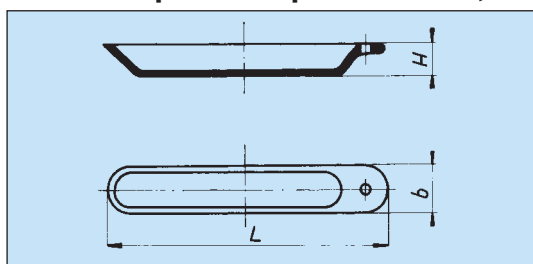

L mm	b mm	H mm
103	14	9
90	14	8

Kč  
za ks

1992.4300	9,-
1992.4800	8,-

## Odpařovací miska z křemenného skla s plochým dnem a výlevkou

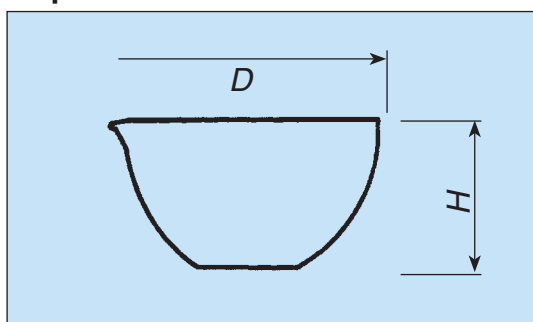

D mm	H mm	V ml
60	30	45
70	35	60
80	45	90
95	55	170

Kč  
za ks

1850.0112	490,-
1850.0113	790,-
1850.0114	890,-
1850.0115	1 110,-

## Žíhací kelímek z křemenného skla

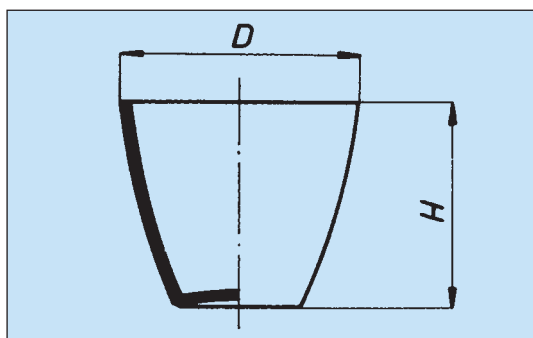

D mm	H mm	V ml
40	32	20
50	40	49
60	48	90

Kč  
za ks

1850.1202	195,-
1850.1203	260,-
1850.1205	420,-

### Víčko na kelímek, křemenné sklo

D mm	Kč za ks
44	360,-
49	395,-
64	610,-

## Duplikátorové kádinky s olivkou

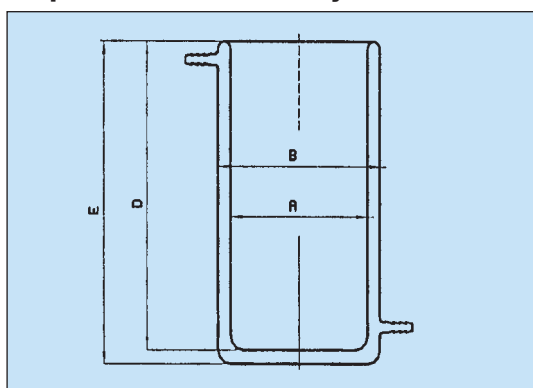

Z borosilikátového skla.

Objem (ml)	Vnitřní prům. (mm)	Vnější prům. (mm)	Výška celková (mm)
250	55	70	120
600	77	95	150
2000	112	135	210

Kč za ks

1835.0022	1 850,-
1835.0025	2 130,-
1835.0029	3 350,-



## Dewarovy nádoby

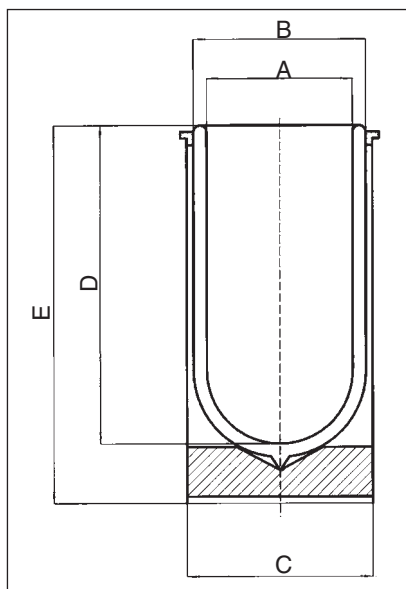

Jsou z postříbřeného borosilikátového skla. Pro ochranu před poškozením jsou uloženy v pouzdře z hliníku, které nerezaví a je nemagnetické, takže je lze používat i na magnetická míchadla. V laboratoři mají všestranné použití, např. k chlazení vzorků, k ukládání tekutého dusíku či kyslíku, nebo suchého ledu.

### Dewarovy nádoby válcové

Nádoba s kulatým dnem v modrém hliníkovém pouzdře, na dně s podložkou. V tabulce jsou uvedeny rozměry kót podle obrázku. Uzavírají se zátkou z pěnové pryže, která se objednává zvlášť.

Objem ml	Prům. A mm	Prům. B mm	Hloubka D mm	Výška E mm	Kat. č.	Cena Kč za kus
200	40	56	170	215	1834.2011	1 460,-
300	47	60	190	240	1834.2013	1 850,-
500	57	70	210	260	1834.2015	2 060,-
800	67	80	240	295	1834.2018	2 270,-
1000	77	95	235	290	1834.2021	2 370,-
1500	77	95	345	395	1834.2022	2 920,-
2000	90	115	340	390	1834.2028	3 600,-
4000	138	160	310	375	1834.2033	5 990,-
8000	138	160	600	660	1834.2035	8 830,-

### Zátka z pěnové pryže pro nádobu objemu:

200 ml	1834.2061	650,-
300 ml	1834.2062	650,-
500 ml	1834.2063	650,-
800 ml	1834.2064	650,-
1000 ml	1834.2065	740,-
1500 ml	1834.2066	740,-
2000 ml	1834.2067	740,-
4000 ml	1834.2068	890,-
8000 ml	1834.2069	890,-



### Dewarovy nádoby válcové větších objemů

Vlastní skleněná nádoba je konstruována stejně, jako nádoby menší. Provedení se liší velikostí, pouzdro je zesílené, má postranní úchytky, podložka nádoby je jinak provedena. V tabulce jsou uvedeny rozměry kót podle obrázku (platí stejné kóty jako pro malé nádoby). Uzavírají se plastovou zátkou s úchytkou, která je součástí dodávky nádoby.

Objem l	Prům. A mm	Prům. B mm	Hloubka D mm	Výška E mm	Kat. č.	Cena Kč za kus
7	200	230	275	385	1834.3043	10 550,-
10	200	230	350	475	1834.3044	11 530,-
14	200	230	500	610	1834.3045	13 550,-
21	250	280	480	615	1834.3046	19 320,-
28	250	280	620	750	1834.3047	21 400,-